

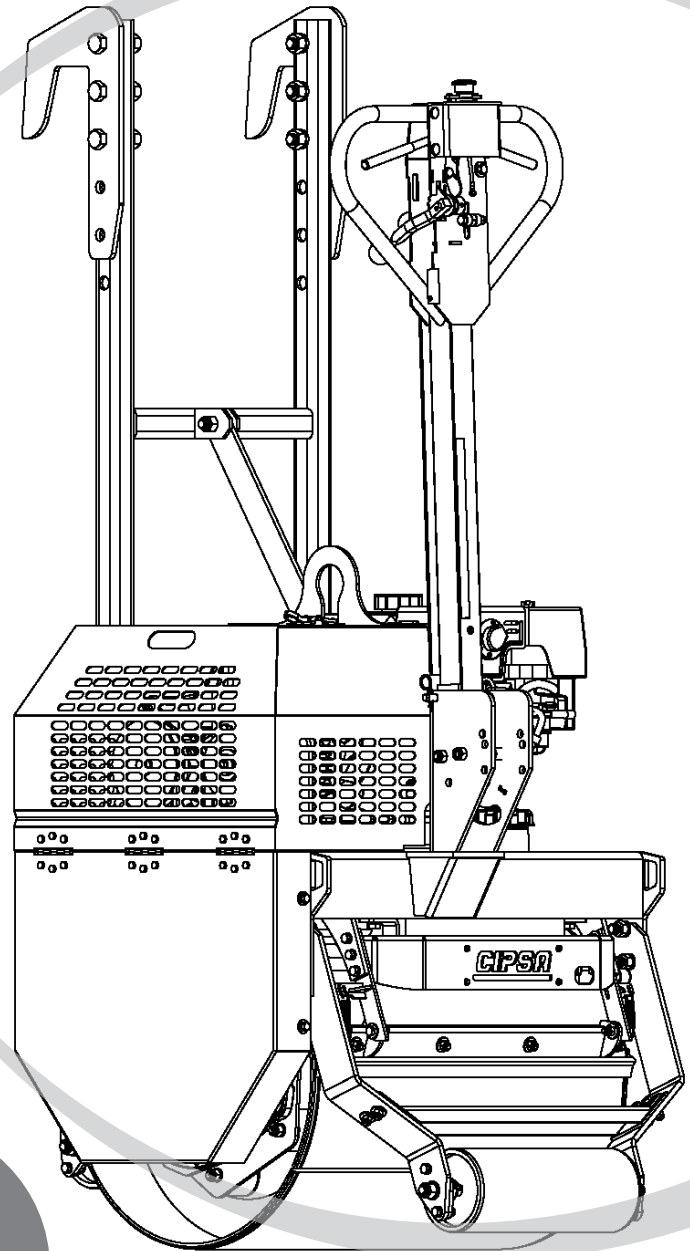

GRUPO CIPSA

CIMENTAMOS SU ÉXITO



RODILLO COMPACTADOR

Modelo: PR-8H

**Instrucciones de OPERACIÓN
y lista de PARTES**

Manual No. 800748

Revisión: 8

Agosto 2014

A partir No. Serie: PR81408001

www.CIPSA.com.mx

Índice

Características	4
Precauciones de seguridad	5
Antes de arranque	6
Instrucciones de operación	6
Pasos para ensamblar y ajustar el Sistema de Control y Protección de la Transmisión	8
Ajuste de bandas	13
Pasos para ajustar el Sistema de Embrague Mecánico	13
Mantenimiento	18
Lubricación	19
Limpieza de rodillo	20
Transportación	21
Dimensiones	21
Datos Técnicos	21
Lista de partes (despiece)	22

Estamos para servirle:



GRUPO CIPSA

Carretera Federal México-Puebla, Km 126.5
Momoxpan, Cholula, Pue. MEXICO CP 72760
Tel [+52 222] 225 99 00 Ext 9121 y 9122

CI-Equip-Export@cipsa.com.mx
VENTAS EXPORTACIÓN Y ASESORÍA TÉCNICA

CI-Rep-Export@cipsa.com.mx
CI-Postvta-Export@cipsa.com.mx
SOPORTE POST-VENTA Y REPUESTOS ORIGINALES

Características de la máquina PR-8H

El rodillo PR-8H está especialmente diseñado para la compactación de bases granulares, almacenes, estacionamientos y suelos cohesivos o mixtos, proyectos de bacheo, etc.

Su diseño cuenta con:

- Sistema actualizado de accionamiento hidrostático, dándole a la máquina una mayor versatilidad en cuanto a operación, ya que se puede controlar la aceleración de avance.
- Sistema de freno automático de marcha, en posición neutral, avance y reversa que garantizan un manejo seguro y eficiente.
- Nuevo sistema de varillas de control altamente durables.
- Sistema de riego accionado desde el manubrio para compactación en asfalto.
- Raspadores autoajustables accionados por resortes.
- Sistema de transporte para camión de volteo (el cual puede montarse solo).
- Manubrio abatible.
- Eje excéntrico libre de mantenimiento.
- Puede usarse como compactación estática o dinámica, ya que cuenta con un sistema de vibración a través de un eje excéntrico accionado por un embrague mecánico.

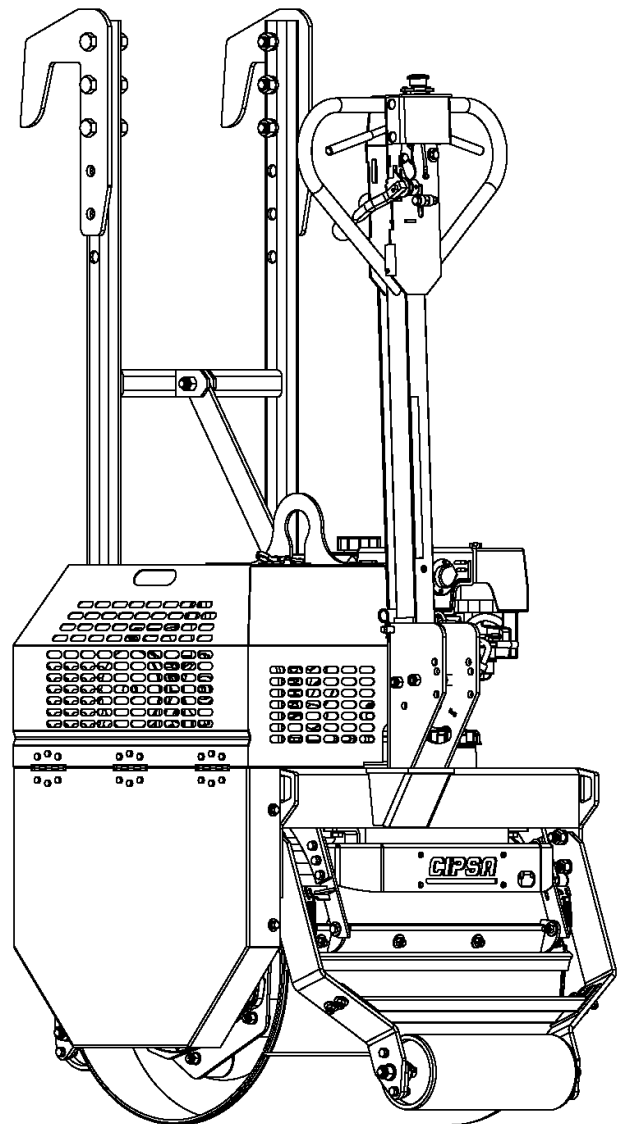

Precauciones de seguridad



Antes de operar o reparar este rodillo compactador, estudie completamente este manual y el del motor que también se incluye.

Conserve a personas no autorizadas alejadas de la máquina.



POR LA SEGURIDAD DE USTED Y OTRAS PERSONAS, ES NECESARIO QUE OBSERVE LO SIGUIENTE:

- No opere este equipo al menos que la caseta y el perno de bloqueo del manubrio estén en su lugar.
- Verifique diariamente que todos los tornillos se encuentren apretados.
- Detenga la máquina y pare el motor antes de agregar combustible o aceite.
- No deje el rodillo en funcionamiento. Cuando lo desatienda apague el motor y coloque en posición normal la palanca de bloqueo de la unidad hidrostática. (Pág. 7, fig. 4)
- Al trabajar en cuestas evite desplazarse de lado siempre que sea posible. Sólo opere hacia arriba o hacia abajo. Recuerde que el peligro de resbalar y/o tropezar en cuestas empinadas siempre está presente.
- Cuando opere detrás del rodillo sea extremadamente cuidadoso; evite tener sus pies o su ropa debajo del rodillo. Cuando sea posible manténgase a un lado de la máquina en lugar de estar directamente detrás de está. Debe tener especial cuidado cuando opere cerca de superficies resbaladizas y cuestas laterales. (Use botas de seguridad antiderrapantes).
- Conserve alejadas manos y ropa de partes en movimiento.
- Evite contacto con partes calientes del motor.
- No opere el rodillo si la temperatura del aceite hidrostático es superior a 82°C (180°F).
- El rodillo compactador deberá tener un correcto servicio. Deberá permanecer limpio y en buenas condiciones de operación.
- Nunca monte la máquina. No está diseñada para transportar a una persona.

- Nunca opere la máquina en atmósferas explosivas, poco ventiladas o áreas cerradas.
- NO OPERE el motor a más de 3100 rpm. (Ver velocidad de operación del motor, pág.19)
- Cuando repare la máquina sea precavido; el contacto con partes rotativas o en movimiento, puede causar lesiones.
- Las modificaciones al equipo no autorizadas anulan cualquier garantía.

Utilice solamente repuestos CIPSA; solicítelos a través de cualquier Distribuidor Autorizado.

Antes de Arranque

Antes de poner en marcha el compactador PR-8H se debe poner atención en los siguientes puntos:

1. Verifique el nivel de aceite del motor (ver manual del motor)
2. Llene el tanque de gasolina (libre de basura)
3. Llene el tanque de agua y verifique que la palanca accionadora de la válvula de agua esté en posición de cerrado.
4. Revise el nivel de aceite de la unidad hidrostática.
5. Revise el nivel de aceite de la caja de transmisión.



Figura 1. Puntos a verificar

Instrucciones de operación

1. **Ajuste el manubrio** a la altura apropiada retirando la chaveta y el perno y colocándolo en la posición deseada como se muestra a continuación.



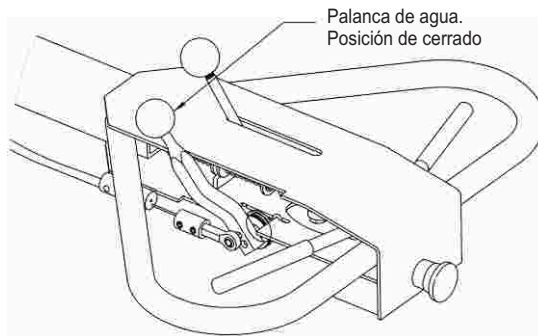
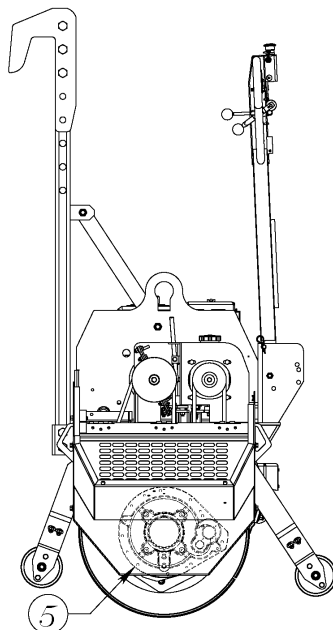
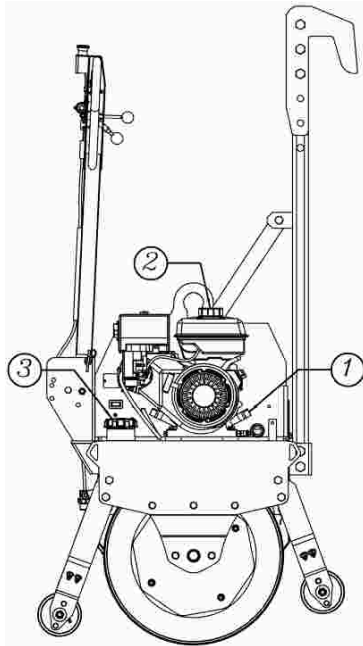
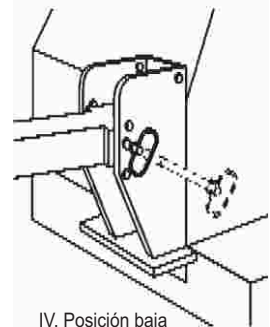
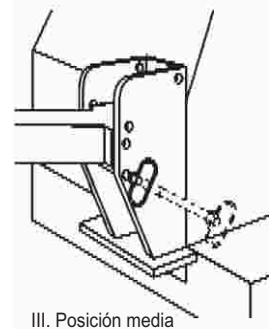
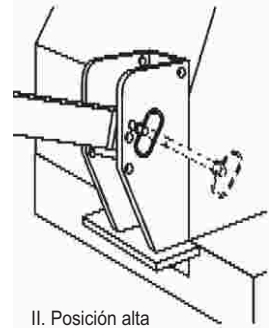
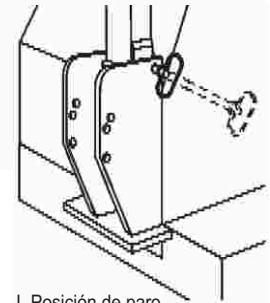

Figura 2. Posiciones del manubrio.

2. Arranque el motor y déjelo a velocidad baja durante cinco minutos.

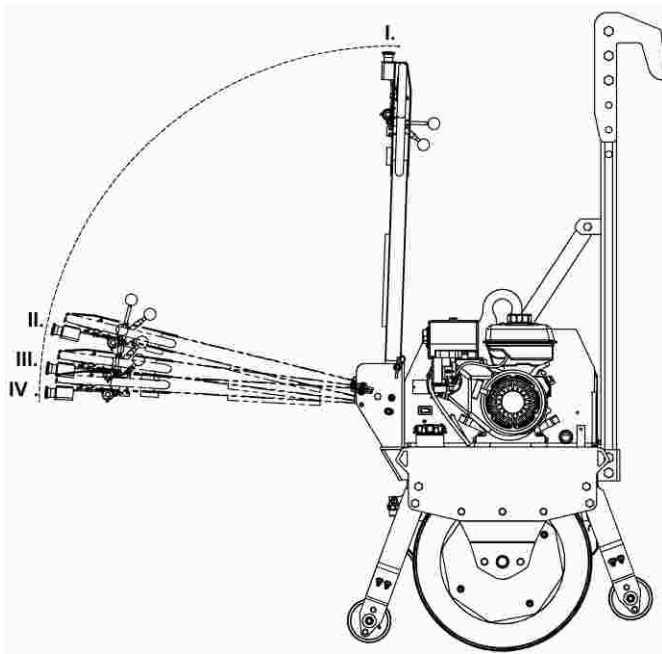

PRECAUCIÓN

Nunca llene el tanque del combustible cuando esté operando el motor.

- No mezcle aceite con gasolina.

3. Seleccione la dirección con la palanca de dirección de avance, apriete hacia la izquierda para avanzar y apriete hacia la derecha para retroceder. Hágalo con suavidad porque el rodillo responde bruscamente.



Figura 3. Palanca de dirección de avance

IMPORTANTE

Palanca de bloqueo unidad hidrostática

Esta palanca debe estar en posición normal cuando se esté operando el rodillo.

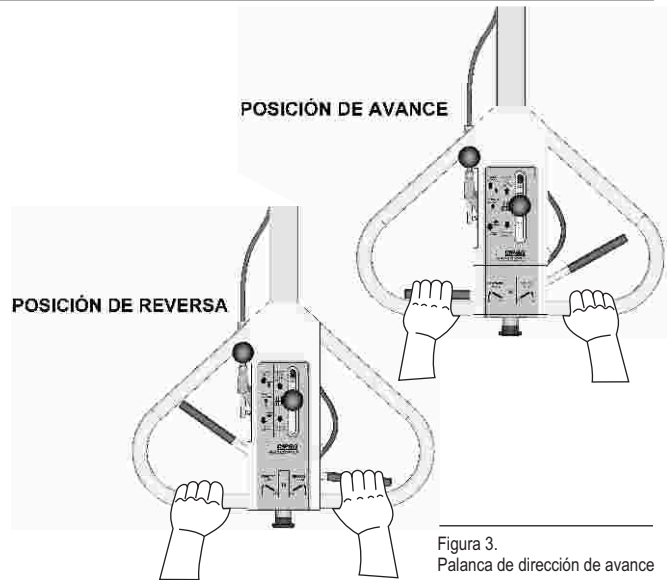
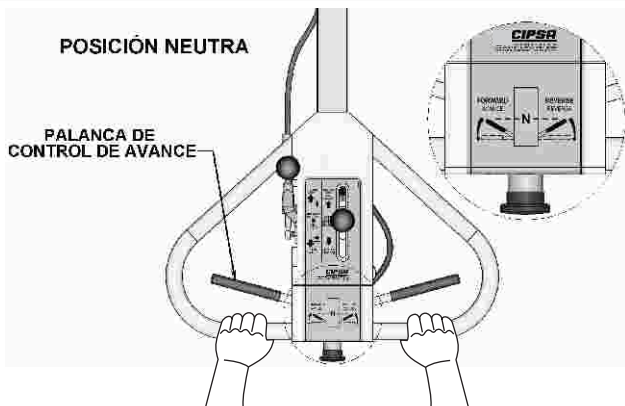
Para su traslado debe estar en posición de bloqueo.



Figura 4. Palanca de la unidad hidrostática

4. Para compactar acelere el motor a alta velocidad y mueva la palanca de vibración hacia usted (hacia la posición VIBRACIÓN, como lo indica la calcomanía). Para dejar de vibrar mueva la palanca en dirección contraria.

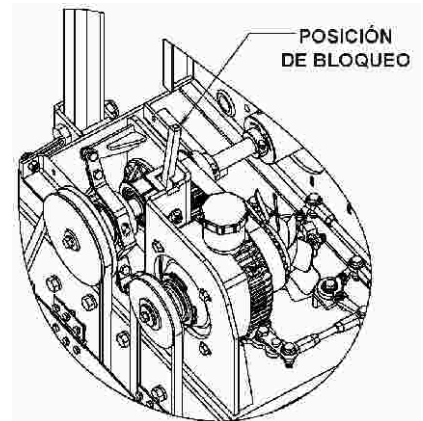
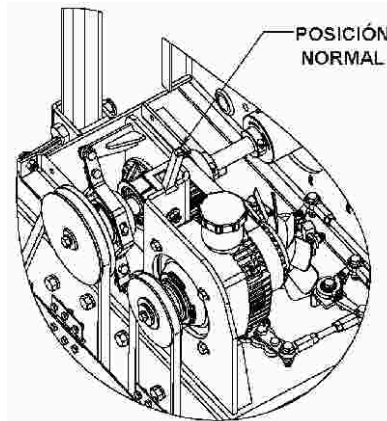

Figura 5. Palanca de vibración

5. Use el rociador para compactar. Antes de utilizar el rociador asegúrese de que todos los agujeros estén limpios y trabajando normalmente. Asegúrese de llenar el tanque con agua limpia. Abra la llave del rociador. Mueva la palanca a la posición ABIERTO para rociar, suelte la palanca para dejar de hacerlo.

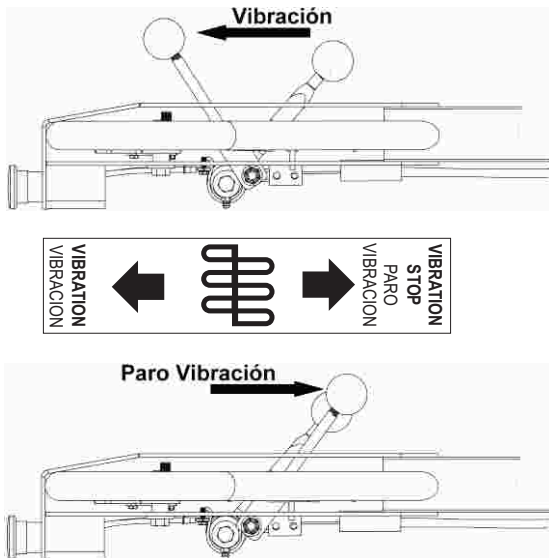

Figura 6. Palanca del Rociador

6. Para apagar el motor disminuya la velocidad al mínimo durante tres minutos y oprima el botón de paro. (Consulte el manual de motor).

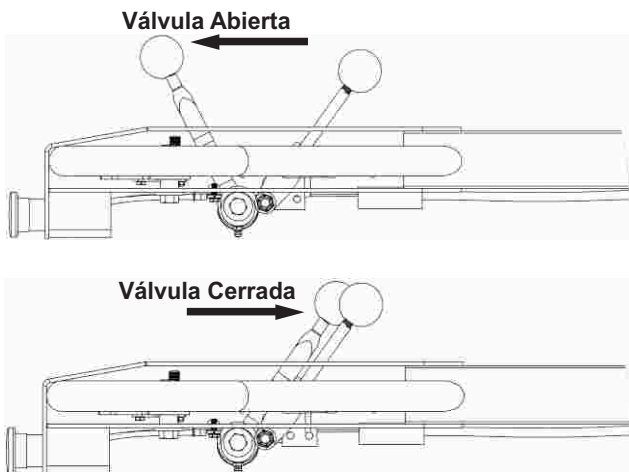

Figura 7. Botón de paro

PASOS PARA ENSAMBLAR Y AJUSTAR EL SISTEMA DE CONTROL Y PROTECCION DE LA TRANSMISION

1. Inserte el birlo en la funda para birlo y esfera. Asegúrese de que el lado corto con respecto a la ranura para balón quede orientada en la posición mostrada en la figura.

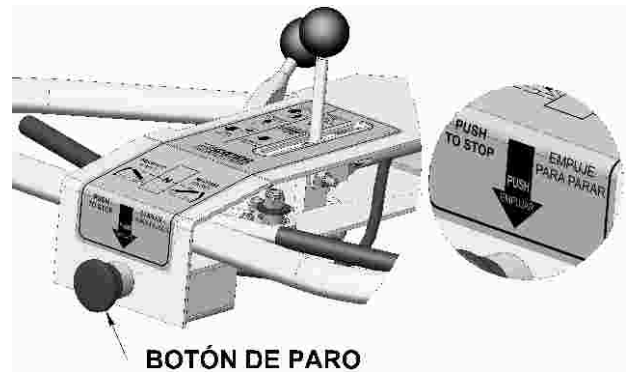
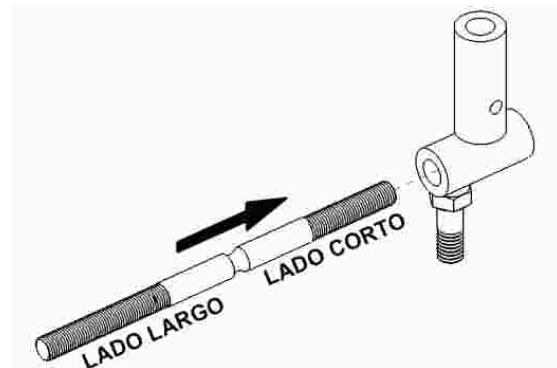

2. Inserte rondana-resorte-rondana-tuerca con inserto en ambos lados del birlo y ajuste la distancia entre caras internas de las rondanas como se indica. Ensamble la rotula, la contratuerca y la graseira, apriete la contratuerca y sujete la rotula con un tornillo de banco, esto le ayudara a ensamblar las tuercas con inserto, después de haber ensamblado afloje la contratuerca. Verifique que la ranura para balín quede en el centro de la mirilla inferior.

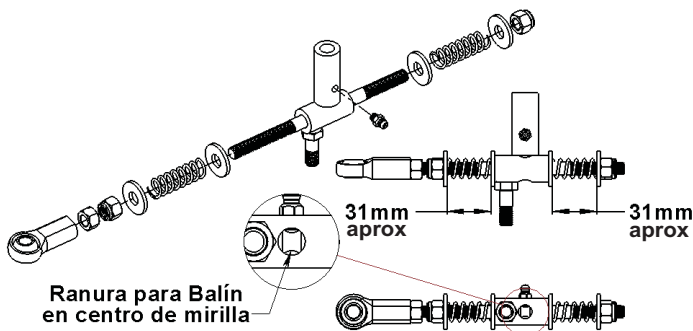
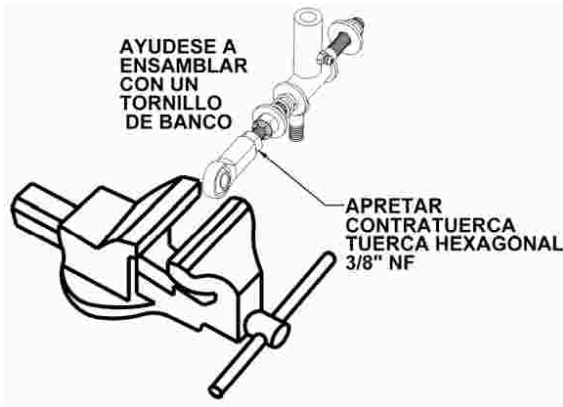

3. Inserte el balín y el resorte (engráselos antes de insertarlos), ensamble el opresor maquinado y apriete firmemente con la contratuerca (la contratuerca debe quedar a ras de la cara superior del opresor).

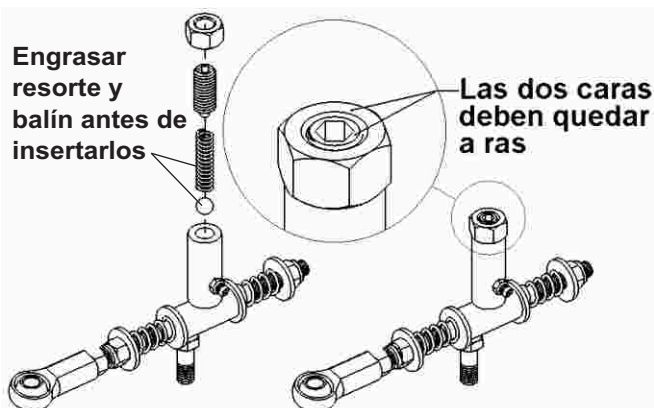

4. Presione y suelte alternadamente en ambos lados del birlo, verifique que automáticamente la ranura para balín se ajuste y regrese al centro de la mirilla inferior, de no ser así, ajuste apretando o aflojando las tuercas con inserto necesarias de tal forma que la ranura quede en la posición deseada (centro de la mirilla) y que haya la misma distancia entre las caras interiores de las rondanas.

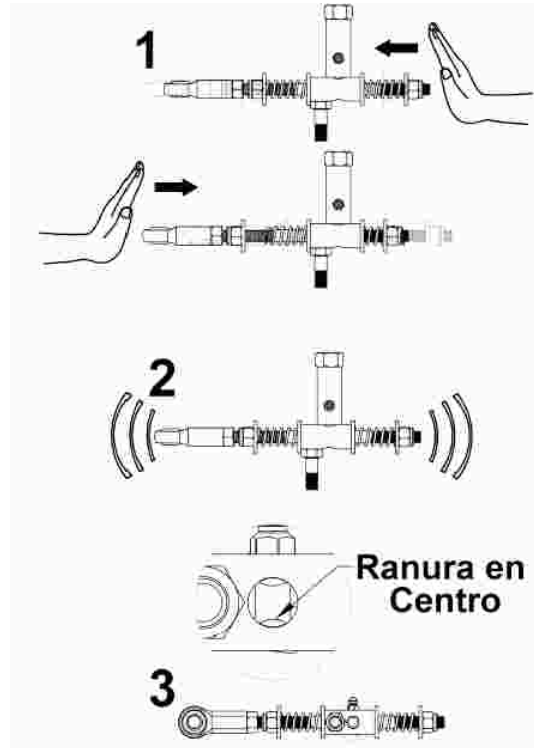

5. Una vez verificado el punto anterior, inserte el sistema de neutral en el barreno correspondiente, ensamble y apriete la tuerca inferior a ras asegurando libre movimiento rotativo.

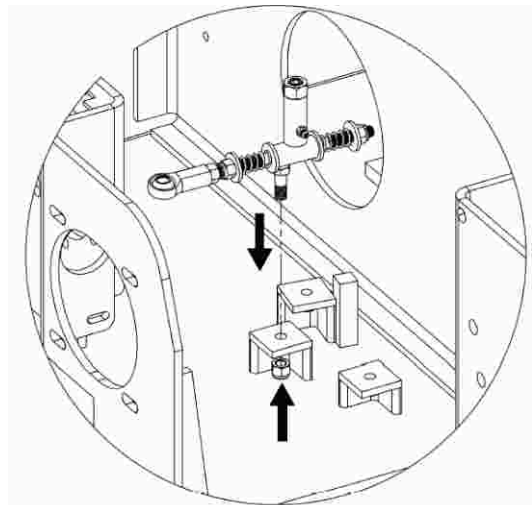

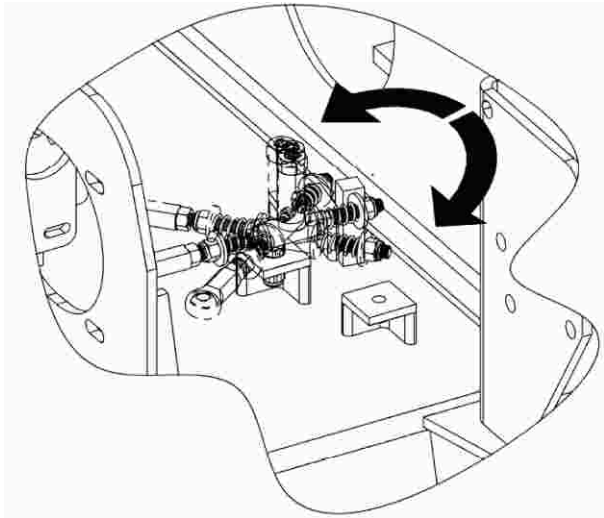

6. Ensamble la palanca a la transmisión como se muestra en la imagen. Asegúrese de que la banda dentada este moderadamente tensa.

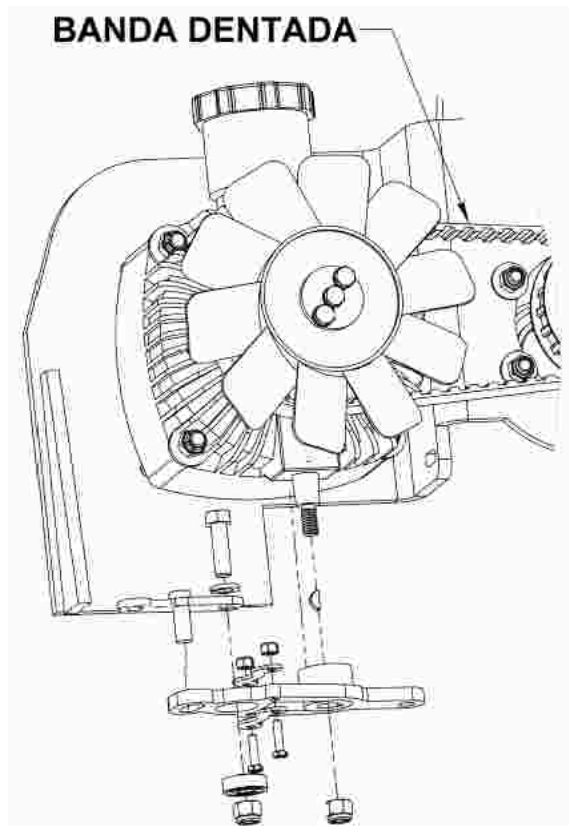

7. Una vez ensamblada la palanca proceda a unir la rotula del sistema de neutral con el barreno de la palanca, esta última deberá estar alineada con la cara del alojamiento de la transmisión, ajuste la distancia de la rotula para que esta condición de cumpla.

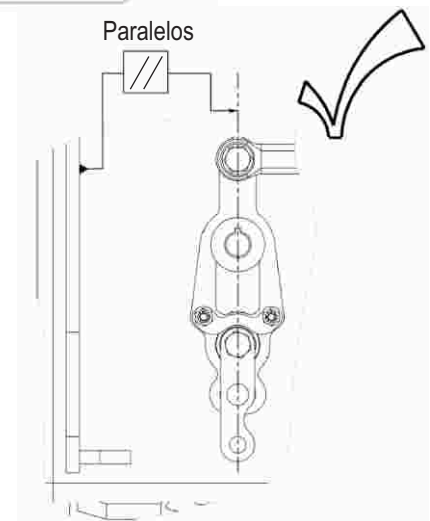
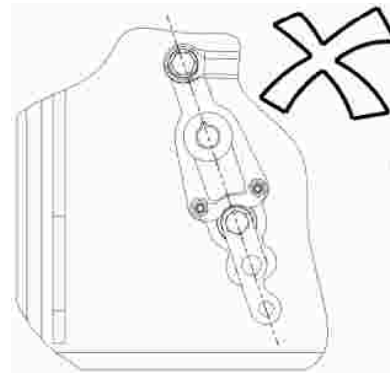
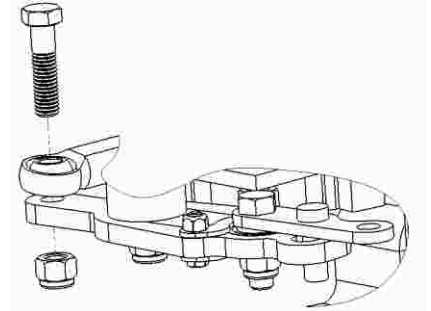

8. Ensamble la articulación en el barreno correspondiente como se muestra en la imagen, apriete firmemente el tornillo.

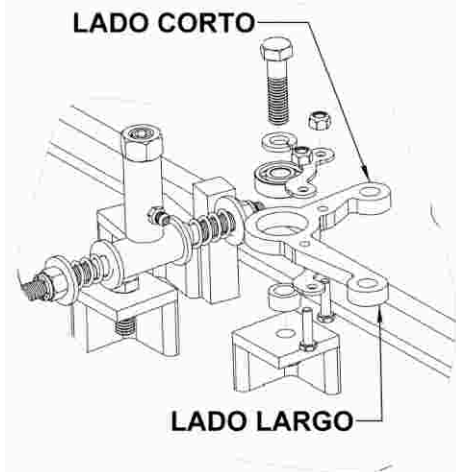

10. Ensamble el esparrago de la articulación a la varilla de avance ajustando la distancia de las rotulas hasta que queden concéntricas con sus respectivos barrenos.



9. Arranque el motor, con el motor en marcha ajuste el sistema para que la polea de la transmisión hidrostática no gire (la banda no debe estar puesta), para hacer esto asegúrese de que la contratuercas del sistema de neutral este floja, gire la tuerca indicada en el sentido que lo requiera para ajustar la distancia de la rotula (hágalo con una llave 9/16" española larga).

NOTA: Tenga extremo cuidado puesto que hay partes en movimiento (VENTILADOR).

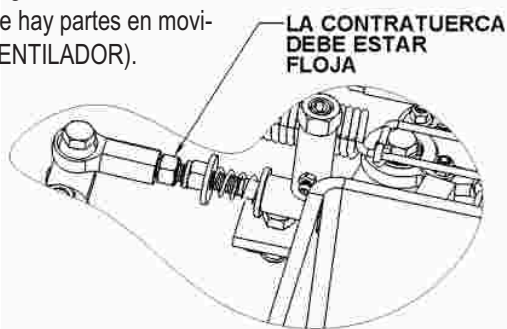

11. Sin mover el sistema de neutral, ensamble el esparrago que une la palanca de la transmisión con la articulación, ajuste la distancia entre las rotulas para que la articulación y la palanca queden como en la figura. Asegúrese de que el eslabón quede visualmente al centro de la ranura de la palanca.

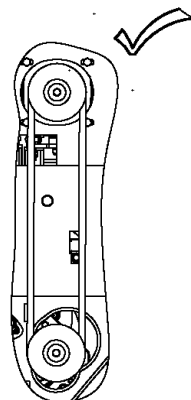
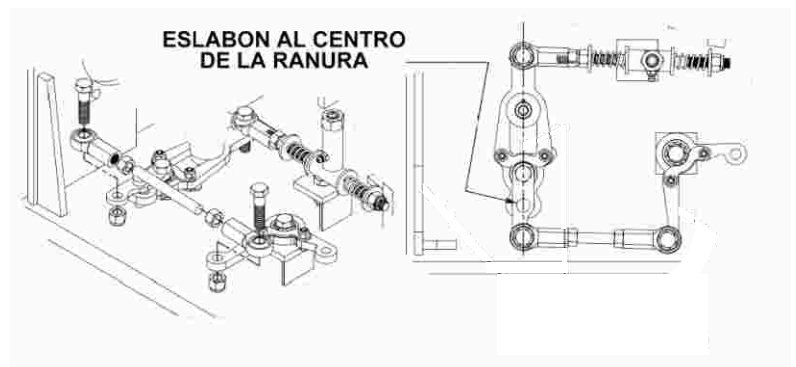

12. Verifique que al presionar la palanca de avance la polea gire en el sentido indicado y que la palanca de la transmisión llegue a su posición máxima (mientras se presiona la palanca en la forma indicada en la figura, se debe de sentir que la palanca de la transmisión ya está en su posición máxima) sin que la articulación tope con el esparrago, verifique también que al soltar la palanca de avance la polea deje de girar completamente. Al regresar a la posición de neutral el eslabón debe quedar en el centro de la ranura de la palanca de la transmisión.



ESLABÓN AL CENTRO DE LA RANURA

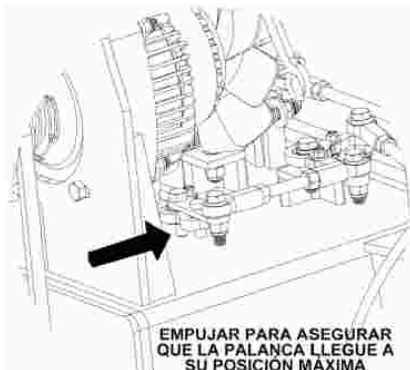
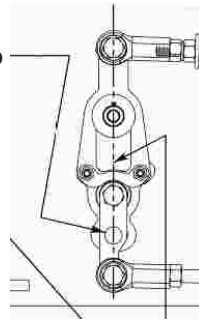

EMPUJAR PARA ASEGURAR QUE LA PALANCA LLEGUE A SU POSICIÓN MÁXIMA MIENTRAS MANTIENE PRESIONADA LA PALANCA DE ESTA MANERA

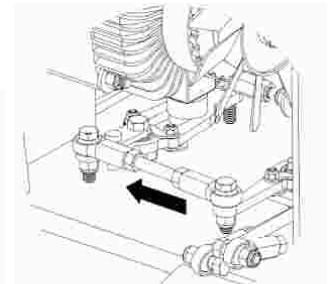
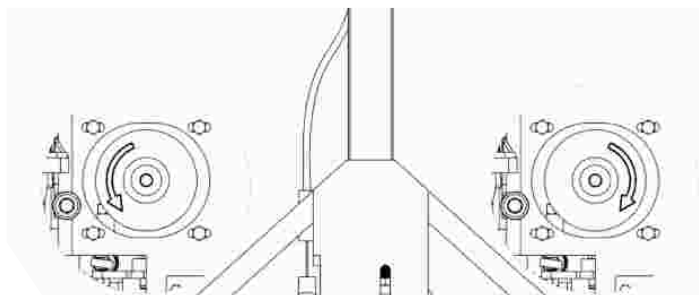

EMPUJAR PARA ASEGURAR QUE LA PALANCA LLEGUE A SU POSICIÓN MÁXIMA MIENTRAS MANTIENE PRESIONADA LA PALANCA DE ESTA MANERA

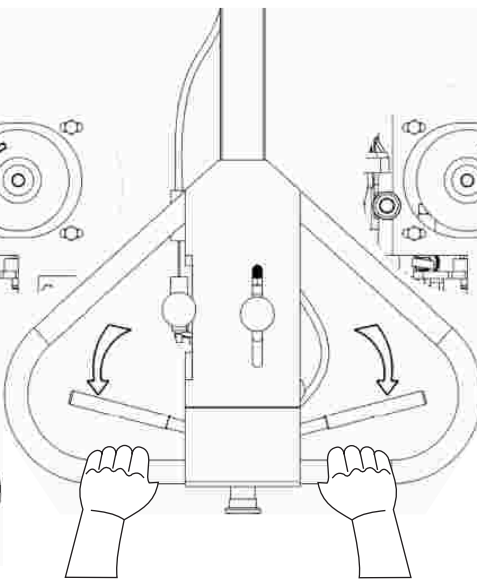
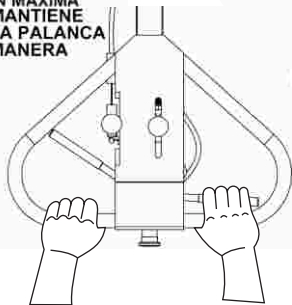

13. Asegurando todo lo anterior, el sistema está perfectamente calibrado, apriete todas las tuercas y contratuercas, ensamble la banda de la transmisión y ténsela, verifique el funcionamiento del rodillo.

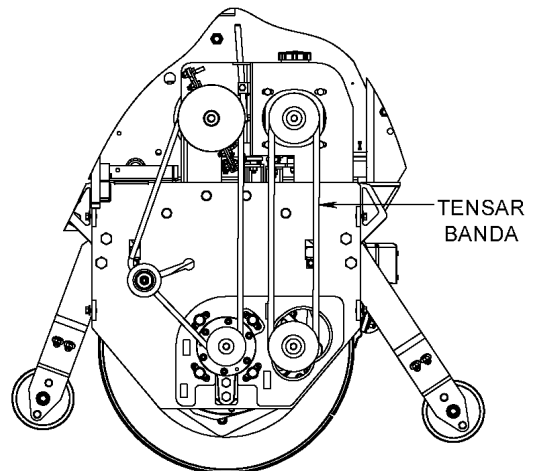

Ajuste de bandas

Banda dentada de la unidad hidrostática

Para ajustar la banda dentada afloje los cuatro tornillos que sujetan a la unidad hidrostática y muévala hacia la parte trasera del rodillo, ajústela hasta que la banda quede ligeramente tensa. Por último apriete los tornillos (Fig 9)



Figura 9. Banda dentada

Banda motriz

Afloje los cuatro tornillos de sujeción de la caja de transmisión. (Fig. 10) Una vez hecho esto baje la polea motriz(*), coloque la banda y gire la polea en sentido contrario a las manecillas del reloj. Haga presión en la polea(*) al mismo tiempo que aprieta los tornillos. Compruebe si obtuvo la tensión adecuada presionando con el pulgar. Ésta deberá flexionarse dos centímetros aproximadamente.

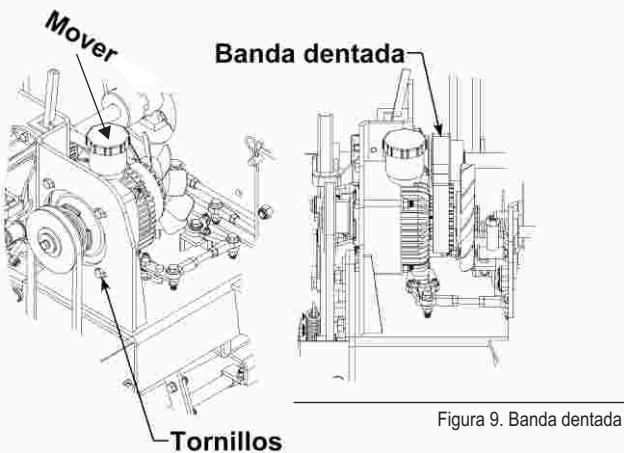

Figura 10. Banda motriz

Procedimiento Servicio a Clutch

Para un óptimo rendimiento y larga vida útil del embrague, dar servicio cada 100 horas de operación con el siguiente procedimiento. Utilice Grasa alta temperatura EP3 Grado NLGI 3.

PASO 1

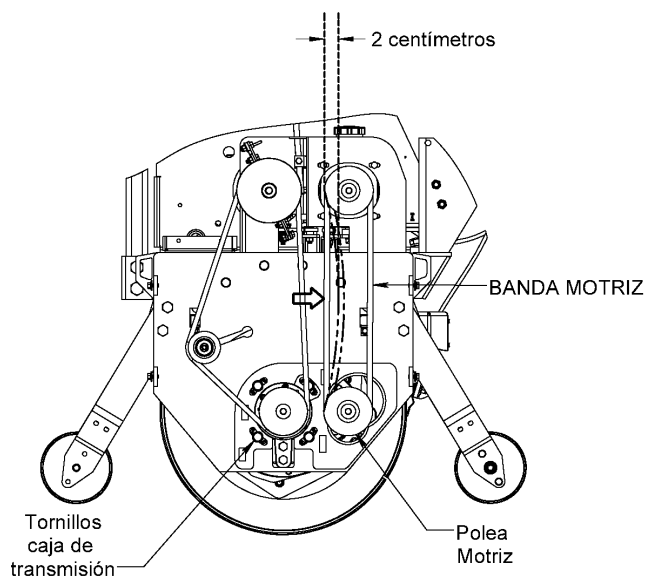
Recorra el anillo de retención en dirección hacia la grasera para permitir retirar el perno de retención

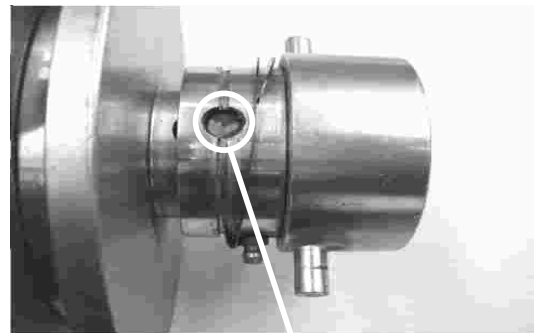
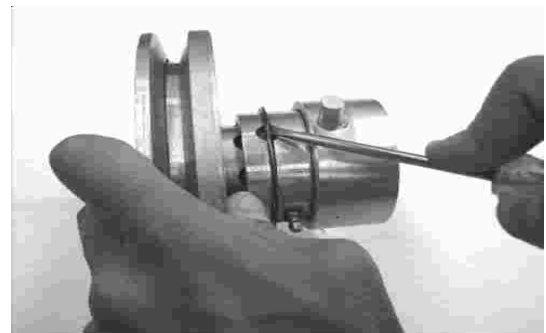

Este barreno debe quedar libre para sacar el perno

PASO 2

Retire el perno de retención y la camisa de embrague, enseguida desensamble la polea motriz (guarde los balines y el perno de retención).

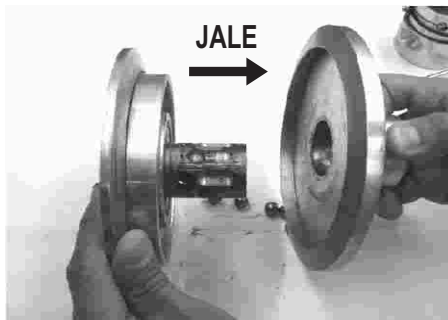
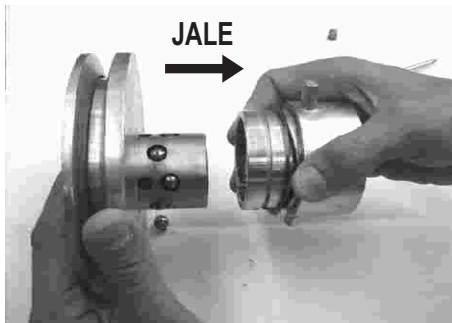
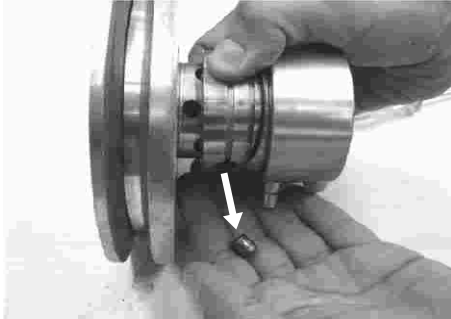
**PASO 3**

Lave con gasolina todos los componentes y séquelos perfectamente.

**PASO 4**

Engrase perfectamente las ranuras y el interior de la polea de embrague (USE GRASA ALTA TEMPERATURA EP3, GRADO NLGI 3).

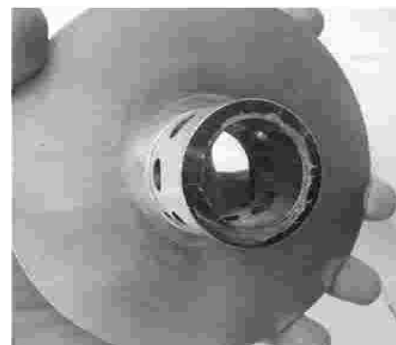
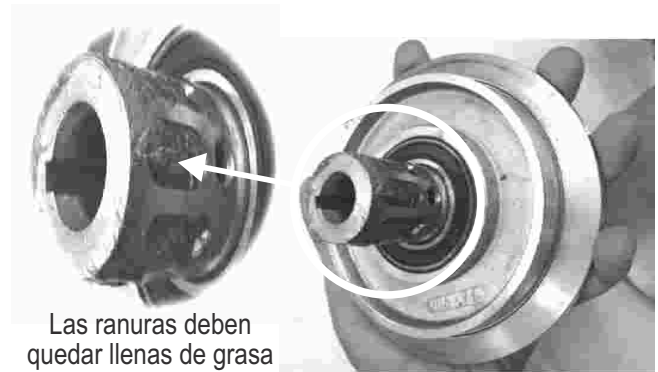
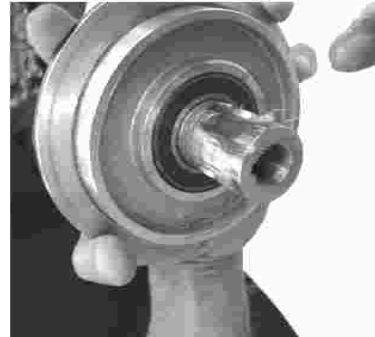

PASO 5

Ensamble la polea (cuide la alineación)

Al ensamblar, la ranura debe quedar alineada con el cuñero

**PASO 6**

Inserte los balines en los alojamientos (7 piezas), los balines deben quedar completamente dentro de los alojamientos.

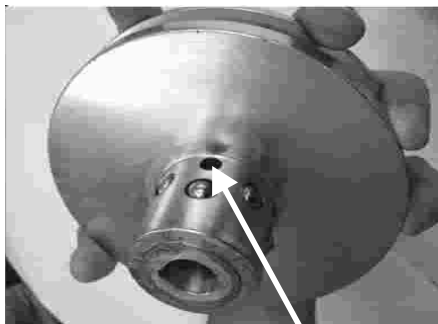

El barreno para prisionero debe quedar libre

PASO 7

Inserte grasa en cada alojamiento de balín.

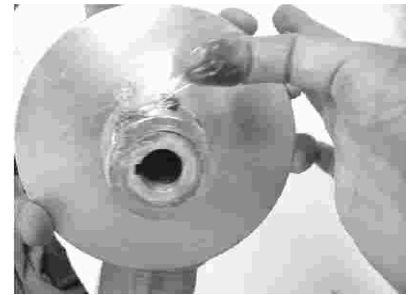
**PASO 8**

Ensamble la camisa de embrague y el perno de retención (cuide la alineación)

Barreno y ranura alineados

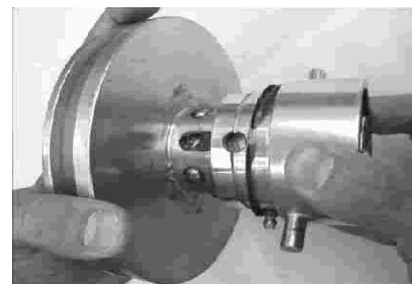
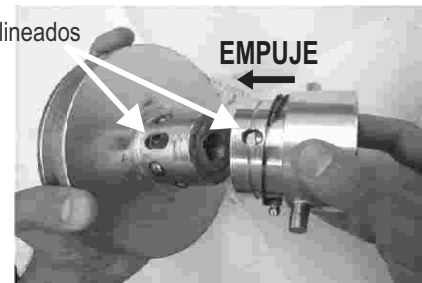

Inserte el perno de retención

PASO 9

Empuje el perno de retención hasta el fondo y regrese el anillo de retención a su posición original



PASO 10

Abra y cierre el clutch para validar que funcione correctamente (el movimiento debe ser libre).

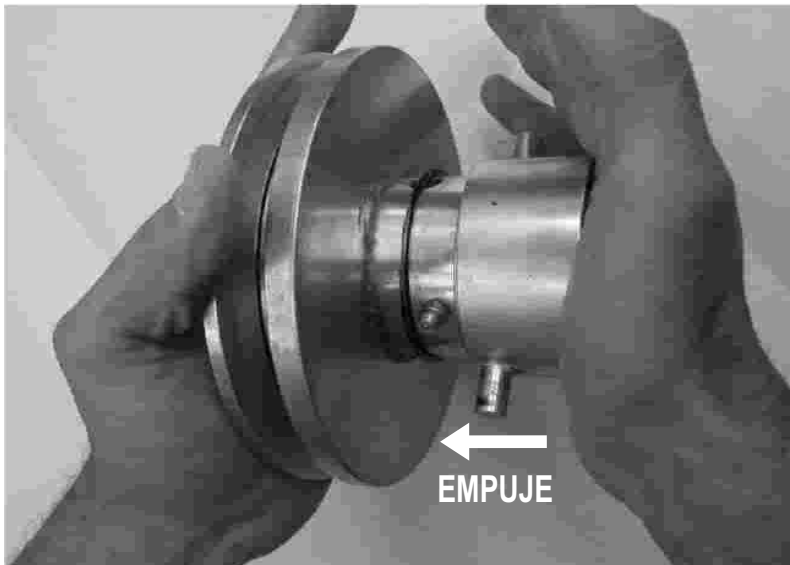
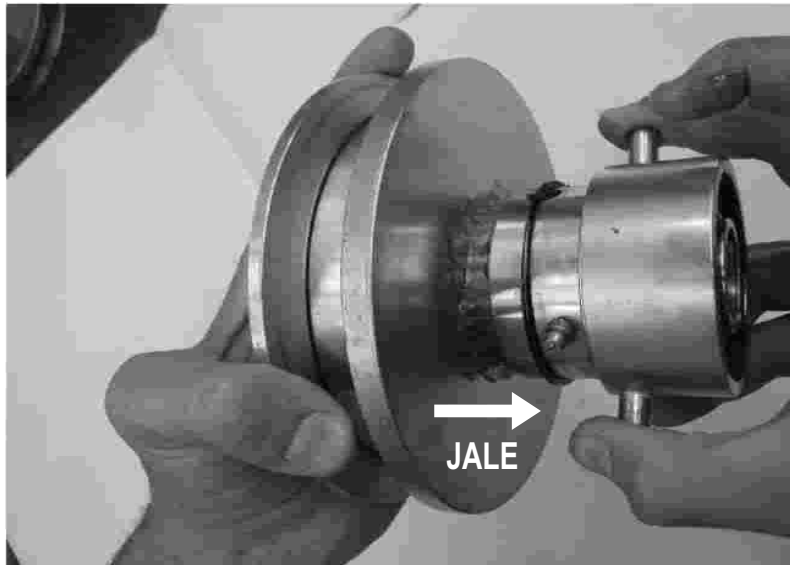

Las indicaciones de funcionamiento están incluidas en la calcomanía mostrada en el manubrio.

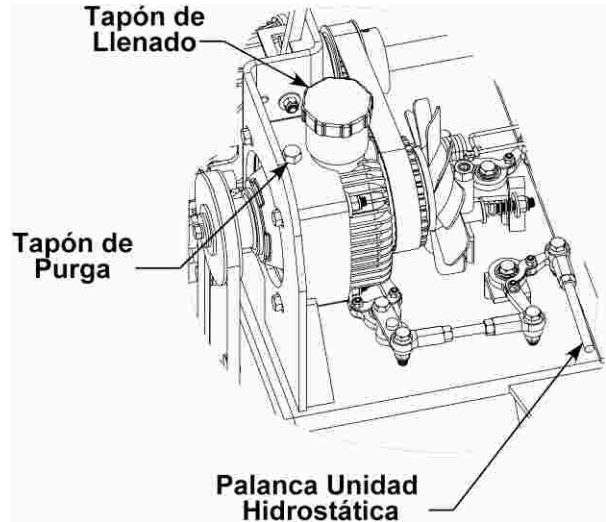

Calcomanía

NOTA IMPORTANTE:

Una banda no sirve cuando ya no se puede tensar. Reemplace

Utilice solamente banda “V” sección B56 para el sistema de vibración.

Mantenimiento

Para purgar la unidad hidrostática

1. Hacerlo cuando la máquina esté fría.
2. Quite las bandas y desconecte la palanca de control de avance en la unidad hidrostática.
2. Quite el tapón de llenado y el tapón de purga. (Fig.11)
3. Agregue un poco de aceite hidráulico sin rebasar el nivel de aceite.
4. Jale la palanca de la unidad hidrostática en un sentido y en otro al mismo tiempo que gira manualmente la polea de ésta.
5. Se verá como salen las burbujas de aire. Ponga el tapón de purga en su lugar.
6. Agregue aceite hidráulico hasta el nivel indicado y coloque el tapón de llenado en su lugar.

Figura 11. Unidad hidrostática

Lubricación	Especificaciones		Cantidad
a) Motor. Lea el manual del motor.	Aceite SAE-30		1.2 lts.
b) Caja de transmisión	Aceite transmisión SAE-90		0.3 lts.
c) Unidad hidrostática	Aceite hidráulico No. 2 NUT046		0.3 lts.
d) Chumacera	Grasa multilitio No. 2		Variable
e) Rodillo de apoyo, quite los tornillos de sujeción, de servicio y engrase ambas chumaceras aproximadamente cada 12 meses dependiendo del uso que se le de a la máquina.	Grasa multilitio No. 2		Variable
f) Palanca de válvula de agua	Grasa multilitio No. 2		Variable
g) Sistema de neutral de transmisión	Grasa multilitio No. 2		Variable
h) Clutch	Grasa alta temperatura EP3 Grado NLGI 3		Variable

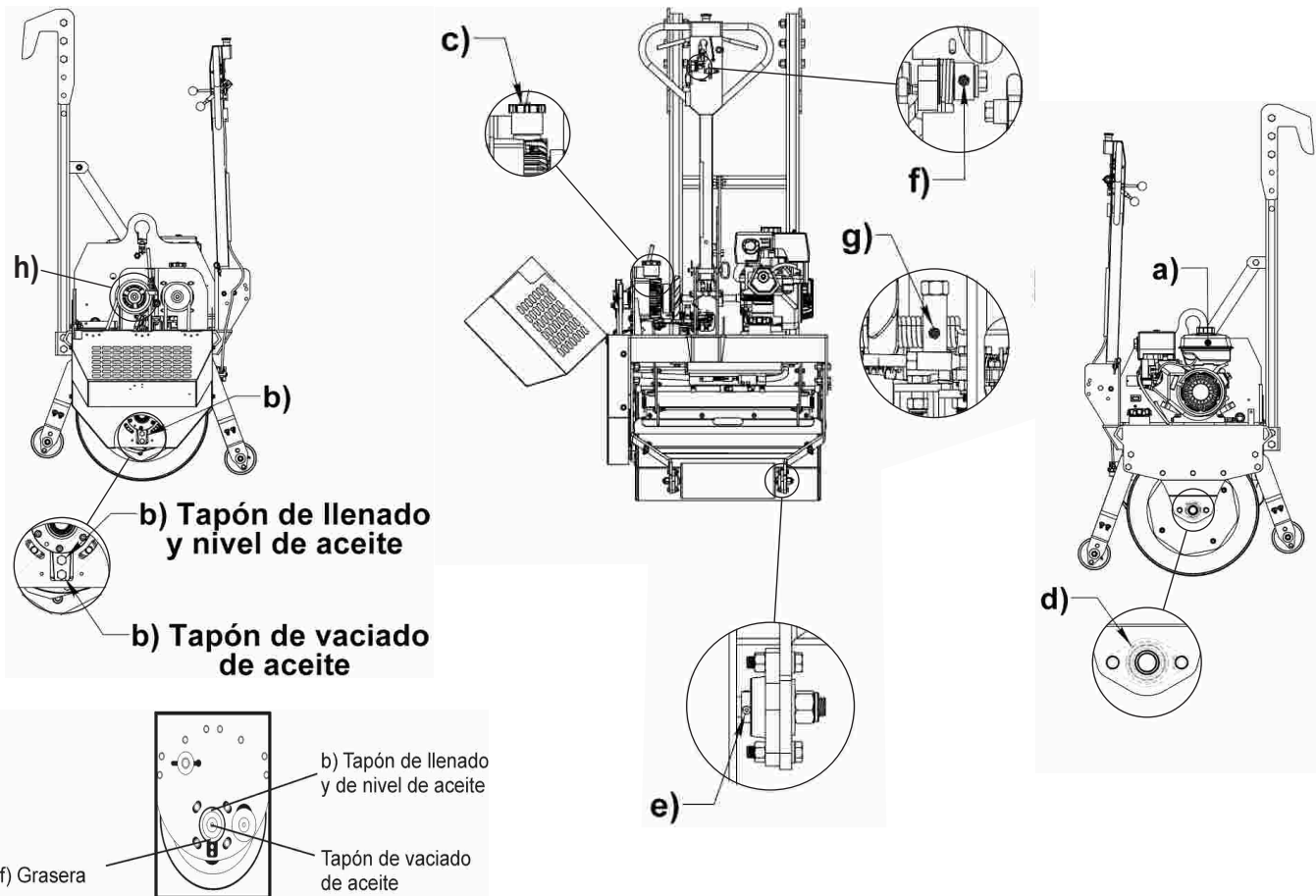

Motor

Revise la velocidad del motor con un tacómetro de bujía. La velocidad mínima debe ser de 1500 rpm y la máxima de 3100 rpm. **EL MOTOR NO DEBE OPERARSE A MÁS DE ESTA VELOCIDAD.**

Velocidad de vibración del rodillo.

La velocidad de vibración del rodillo se mide con un tacómetro (vibra-tak) y debe ser de 4200 a 4400 vpm. Si existe variación en esta velocidad se debe ajustar la velocidad del motor.

Limpeza de rodillo

Los raspadores del rodillo compactador PR-8H cuentan con un sistema de autoajuste accionado por resortes que permite obtener el máximo aprovechamiento de vida útil del hule. Este sistema también permite hacer más fácil la limpieza del rodillo debido a que cuando se levantan los raspadores, éstos se mantienen con la ayuda de los resortes en esta posición permitiendo limpiar el rodillo con mayor facilidad. Para limpiar el rodillo levante los raspadores, limpie el rodillo y regrese los raspadores a la posición de operación, estos, se autoajustarán.

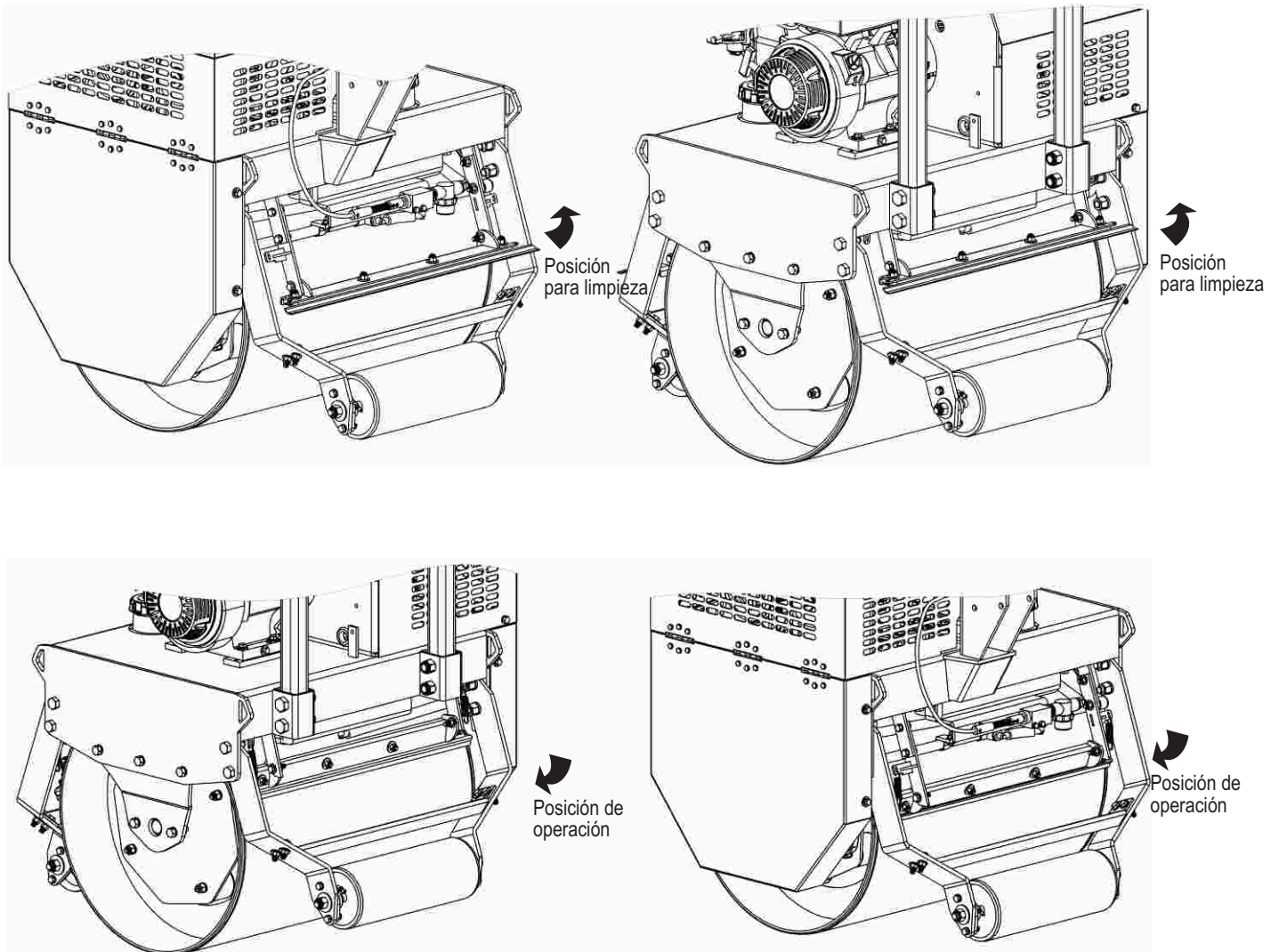

Transportación

El rodillo compactador PR-8H cuenta con un transportador de ganchos ajustables para facilitar su traslado.



Figura 13. Ganchos ajustables

Datos técnicos

Velocidad de operación del motor	3100 rpm
Peso en servicio	524 kg
Diámetro rodillo vibratorio	580 mm
Longitud rodillo vibratorio	740 mm
Velocidad de avance	0.67 m/min
Capacidad tanque de agua	26 lts
Profundidad compactación en tierra	25 cm
Profundidad compactación en asfalto	10 cm
Amplitud	0.5 mm
Frecuencia	4400 vpm
Fuerza Centrífuga	1730 kg

Dimensiones

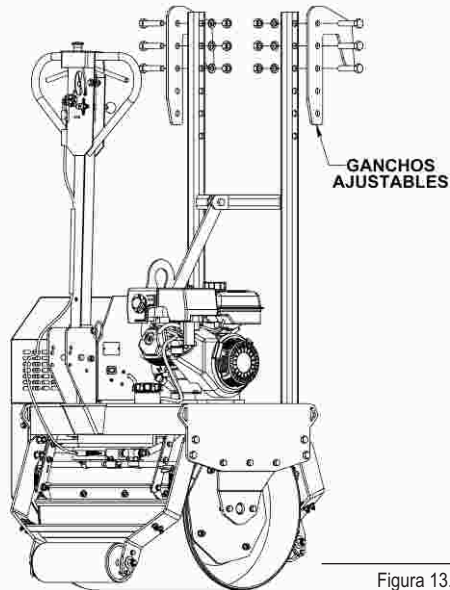
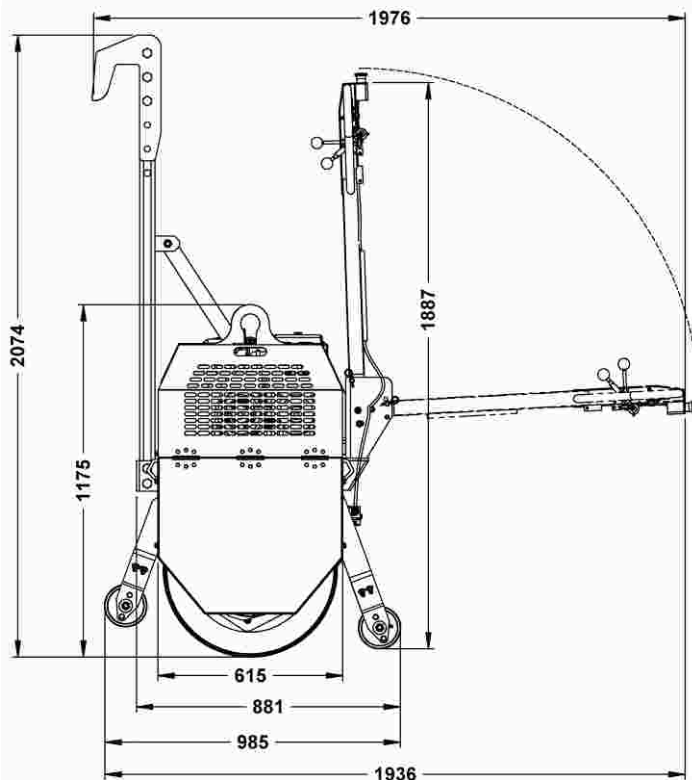

Nota: Nos reservamos el derecho de cualquier cambio o modificación sin previo aviso.



Figura 14. Dimensiones.

ENSAMBLE RODILLO - CAJA

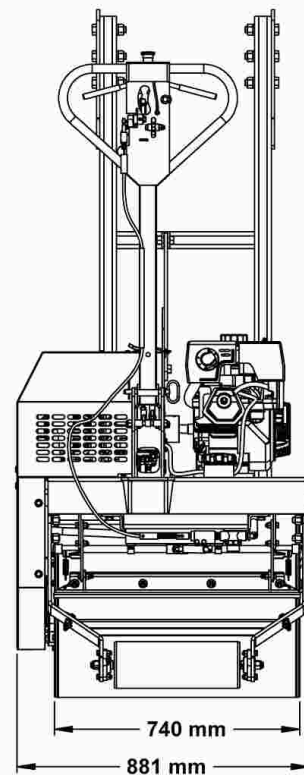
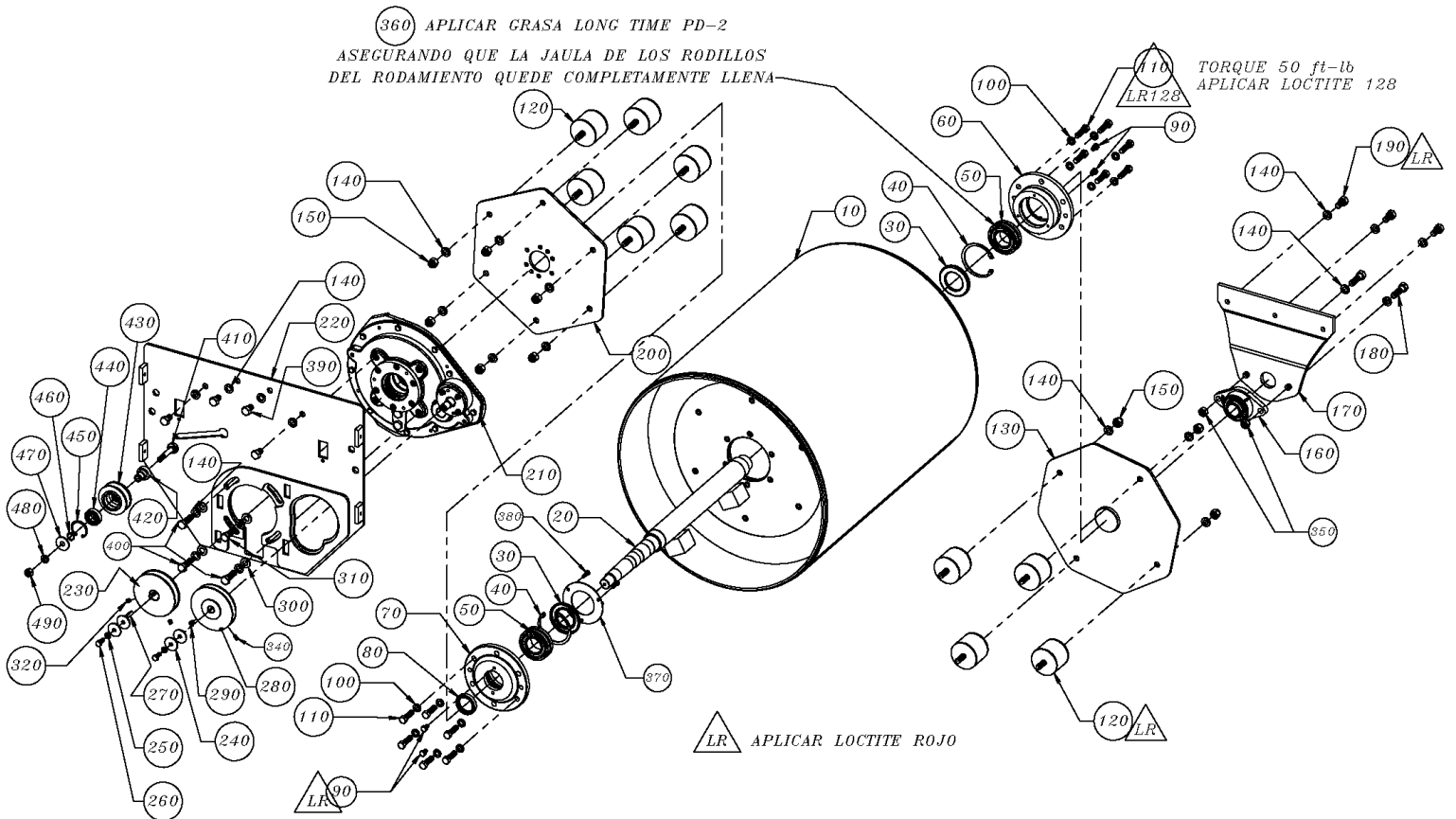

ENSAMBLE RODILLO - CAJA

SECUENCIA	No DE PARTE CIPSA	DESCRIPCION	CANTIDAD
10	CIP800445	RODILLO PR8A	1
20	CIP519659	EJE SOLDADURA CONTRAPESOS	1
30	CIP519661	RETEN 49.23 X 81 X 7.95	2
40	EM490985J	ANILLO RETENCION 5000-315 (CAD)	2
50	EM492160	RODAMIENTO 22208 C3 ROD. AUTOALIN.	2
60	CIP519647	PORTARODAMIENTO DERECHO	1
70	CIP519648	PORTARODAMIENTO IZQUIERDO	1
80	CIP511777	RETEN 39 X 52 X 10	1
90	CIP492299J	TOR.C/H 5/16""NC X 1/2"" G2 G. (CAD)	4
100	CIP492625J	RONDANA 7/16""PRESION G. (CAD)	12
110	CIP492308J	TOR.C/H 7/16""NF X 1.1/2"" G5 G. (CAD)	12
120	EM504441	AMORTIGUADOR HULE 70X57	10
130	CIP519493	OCTAGONO CUERPO APOYO RODILLO	1
140	CIP492626J	RONDANA 1/2""PRESION G. (CAD)	23
150	CIP492584J	TUERCA 1/2""NC INS. NYLON G5 G. (CAD)	10
160	EM492174	CHUMACERA FYT 1.1/4" ATF (CAD)	1
170	CIP800769	SOPORTE APOYO RODILLO	1
180	CIP492395J	TOR.C/H 1/2""NC X 1.3/4"" G5 G. (CAD)	2
190	CIP492392J	TOR.C/H 1/2""NC X 1"" G5 G. (CAD)	3
200	CIP519492	HEXAGONO TRANSMISION	1
210	CIP500913	CONJUNTO CAJA TRANSMISION	1
220	CIP519651	SOLD. TAPA APOYO CUBIERTA	1
230	CIP803956	POLEA S-B 1R 114mm FLECHA 25.4mm (CAD)	1
240	CIP100536J	RONDANA M8 PLANA G. 34.5-8.5-2.5MM (CAD)	4
250	CIP492623J	RONDANA 5/16""PRESION G. (CAD)	2
260	CIP492363J	TOR.C/H 5/16""NC X 3/4"" G5 G. (CAD)	2
270	CIP502625	CUÑA 1/4" X 25 MM (CAD)	1
280	CIP490300	POLEA S-A 1R 114.3 MM FLECHA 17MM (CAD)	1
290	CIP491759J	CUÑA 1/8" X 1/2" WOODRUFF (CAD)	1
300	CIP504322J	RONDANA 1/2"PLANA G. 25-13.5-2.5MM (CAD)	4
310	CIP492393J	TOR.C/H 1/2""NC X 1.1/4"" G5 G. (CAD)	1
320	CIP492467J	OPR.A. 5/16""NC X 3/8"" MOL. G. (CAD)	2
330	CIP600003	ACEITE SAE-90	0.3
340	CIP492466J	OPR.A. 1/4""NC X 1/2"" MOL. G. (CAD)	2
350	CIP504723J	TUERCA 1/2""NC GRIPCO G8 G. (CAD)	2
360	CIP512491	GRASA LONGTIME PD-2	0.15
370	CIP521003	TAPA PARA RETEN PR8	2
380	CIP492254J	TOR.C/A 1/4""NC X 3/4"" G8.8 G. (CAD)	6
390	CIP504456J	TOR.C/H 1/2""NC X 3/4"" G5 G. (CAD)	4
400	CIP492394J	TOR.C/H 1/2""NC X 1.1/2"" G5 G. (CAD)	3
410	CIP803994S	EJE POLEA TENSORA GALVANIZADO MAQUILA ND	1
420	CIP803995S	BUJE POLEA TENSORA MAQUILA ND	1
430	EM502134	POLEA S-B 1R 76 MM FLECHA 25.4MM (CAD)	1
440	CIP490163	RODAMIENTO 6203-2RS C3 BOLAS 1H (CAD)	1
450	CIP490951J	ANILLO RETENCION 5100-66 (CAD)	1
460	EM490981J	ANILLO RETENCION 5000-156 (CAD)	1
470	CIP504485J	RONDANA 7/16"PLANA G. 35-12-2.8MM (CAD)	1
480	CIP492625J	RONDANA 7/16""PRESION G. (CAD)	1
490	CIP492555J	TUERCA 7/16""NC HEX. G5 G. (CAD)	1

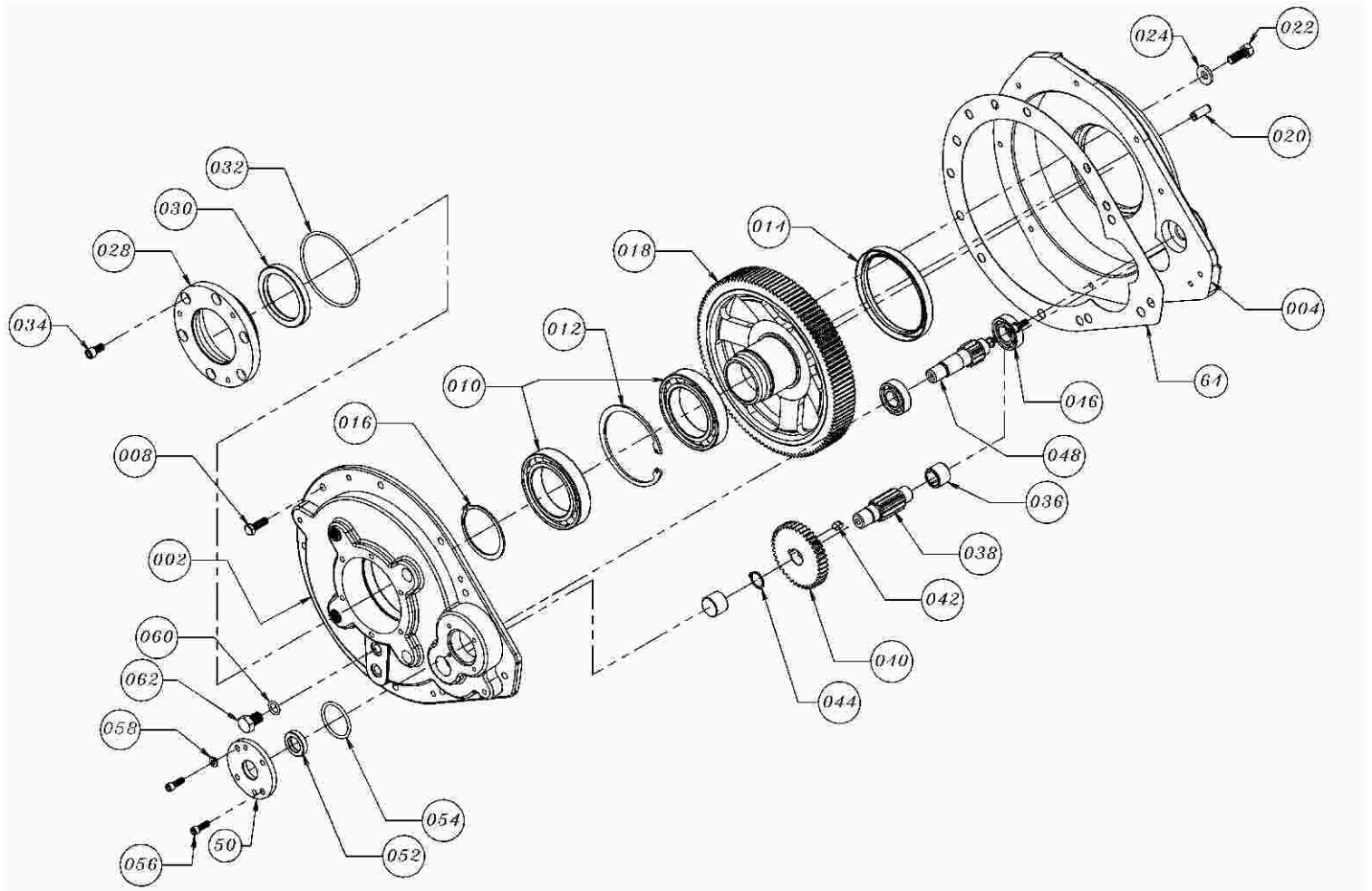
CONJUNTO CAJA TRANSMISIÓN

CONJUNTO CAJA TRANSMISIÓN

SECUENCIA	No DE PARTE CIPSA	DESCRIPCION	CANTIDAD
2	CIP502546	BASE CAJA TRANSMISION	1
4	CIP502547	TAPA CAJA TRANSMISION	1
6	CIP491722J	PERNO 3/8" X 1.1/2" ESPIROL NEGRO (CAD)	2
8	CIP492302J	TOR.C/H 5/16""NC X 1"" G2 G. (CAD)	9
10	CIP492228	RODAMIENTO 6013 C3 BOLAS 1H (CAD)	2
12	CIP490990J	ANILLO RETENCION 5000-393 (CAD)	1
14	CIP492123	RETEN 100X120X12	1
16	CIP490968J	ANILLO RETENCION 5100-255 (CAD)	1
18	CIP803805	ENSAMBLE ENGRANE DE SALIDA PR-S	1
20	CIP503803J	PERNO 3/8" X 1" DOWEL RECTIFICADO (CAD)	2
22	CIP492451J	TOR.C/H 3/8""NF X 1"" G5 G. (CAD)	6
24	CIP508346J	RONDANA 3/8"RESORTE N.24-10.2-3.2MM(CAD)	6
28	CIP502556	TAPA FLECHA DE SALIDA	1
30	CIP492122	RETEN C/R 23659	1
32	CIP491057	O-RING 2-239 PARKER DI=91.67 W=3.53(CAD)	1
34	CIP492258J	TOR.C/A 5/16""NC X 5/8"" G8.8 G. (CAD)	6
36	CIP492229	RODAMIENTO BCE-1212B INA AGUJAS (CAD)	2
38	CIP502550R	EJE TRANSMISOR PR-S RECTIFICADO	1
40	CIP502552R	ENGRANE TRANSMISOR PR-S RECTIFICADO	1
42	CIP502551	CUÑA 1/4" X 11.95MM RADIO(AC.4140)(CAD)	1
44	CIP490952J	ANILLO RETENCION 5100-75 (CAD)	1
46	CIP492212	RODAMIENTO 6004 BOLAS 1H (CAD)	2
48	CIP502553R	FLECHA MOTRIZ PR-S RECTIFICADO	1
50	CIP502555	TAPA FLECHA MOTRIZ	1
52	CIP492108	RETEN 20 X 32 X 7 BA	1
54	CIP491058	O-RING 2-223 PARKER DI=40.87 W=3.53(CAD)	1
56	CIP492254J	TOR.C/A 1/4""NC X 3/4"" G8.8 G. (CAD)	4
58	CIP492622J	RONDANA 1/4""PRESION G. (CAD)	4
60	CIP491056	O-RING 2-112 PARKER DI=12.37 W=2.62(CAD)	2
62	CIP492325J	TOR.C/H 1/2""NC X 3/4"" G2 G. (CAD)	2
64	CIP803574	JUNTA CAJA DE TRANSMISIÓN PR-S	1

**ENSAMBLE
CHASIS -
RASPADORES**

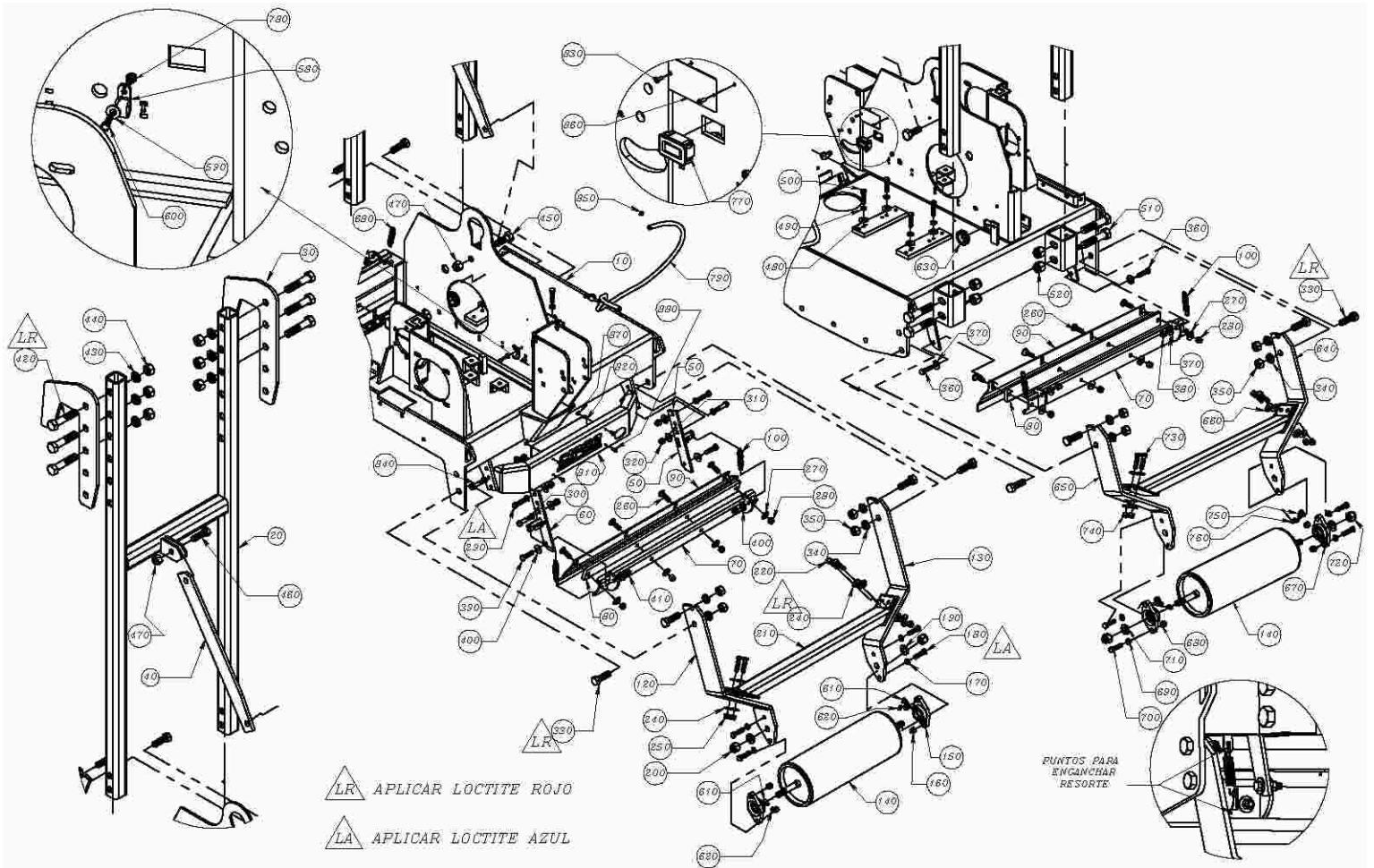

ENSAMBLE CHASIS - RASPADORES

SECUENCIA	No. PARTE CIPSA	DESCRIPCIÓN	CANTIDAD
10	CIP519827	CHASIS	1
20	CIP505396	TRANSPORTADOR	1
30	CIP502677	GANCHO	2
40	CIP800774	TIRANTE PR'S	1
50	CIP800323	SOPORTE RESORTE-RASPADOR DERECHO	1
60	CIP800324	SOPORTE RESORTE-RASPADOR IZQUIERDO	1
70	CIP520329	SOLD. SOPORTE SUPERIOR RASPADOR	2
80	CIP519532	HULE RASPADOR PR'S	2
90	CIP519614	CONTRA RASPADOR	2
100	CIP520341	RESORTE DE EXTENSION RASPADORES PR8 GALV	4
120	CIP520320	SOPORTE RODILLO APOYO IZQUIERDO	1
130	CIP520319	SOPORTE RODILLO APOYO DERECHO	1
140	CIP514017	RODILLO DE APOYO C/ROSCA	2
150	CIP492173	CHUMACERA D/B FYT 5/8" (CAD)	2
160	CIP492583J	TUERCA 3/8""NC INS. NYLON G8 G. (CAD)	4
170	CIP492624J	RONDANA 3/8""PRESION G. (CAD)	4
180	CIP492313J	TOR.C/H 3/8""NC X 1.1/2"" G5 G. (CAD)	4
190	CIP506109J	RONDANA 5/8""PLANA G.30-16.8-3MM (CAD)	2
200	CIP492586J	TUERCA 5/8""NC INS. NYLON G8 G. (CAD)	2
210	CIP801105	REFUERZO SOLDADO	2
220	CIP492313J	TOR.C/H 3/8""NC X 1.1/2"" G5 G. (CAD)	4
240	CIP492598J	RONDANA 3/8""PLANA G. 25-10.4-2.2MM (CAD)	8
250	CIP492583J	TUERCA 3/8""NC INS. NYLON G8 G. (CAD)	4
260	CIP513452J	TOR.C/CO 3/8""NC X 1.1/4"" G5 G. (CAD)	8
270	CIP492598J	RONDANA 3/8""PLANA G. 25-10.4-2.2MM (CAD)	8
280	CIP492583J	TUERCA 3/8""NC INS. NYLON G8 G. (CAD)	8
290	CIP492313J	TOR.C/H 3/8""NC X 1.1/2"" G5 G. (CAD)	2
300	CIP492624J	RONDANA 3/8""PRESION G. (CAD)	6
310	CIP492598J	RONDANA 3/8""PLANA G. 25-10.4-2.2MM (CAD)	6
320	CIP492583J	TUERCA 3/8""NC INS. NYLON G8 G. (CAD)	6
330	CIP503982J	TOR.C/H 5/8""NC X 2"" CC G5 G. (CAD)	8
340	CIP492627J	RONDANA 5/8""PRESION G. (CAD)	8
350	CIP504724J	TUERCA 5/8""NC GRIPCO G5 G. (CAD)	8
360	CIP492313J	TOR.C/H 3/8""NC X 1.1/2"" G5 G. (CAD)	2
370	CIP492598J	RONDANA 3/8""PLANA G. 25-10.4-2.2MM (CAD)	4
380	CIP492583J	TUERCA 3/8""NC INS. NYLON G8 G. (CAD)	2
390	CIP492313J	TOR.C/H 3/8""NC X 1.1/2"" G5 G. (CAD)	2
400	CIP492598J	RONDANA 3/8""PLANA G. 25-10.4-2.2MM (CAD)	4
410	CIP492583J	TUERCA 3/8""NC INS. NYLON G8 G. (CAD)	2
420	CIP492421J	TOR.C/H 3/4""NC X 3.1/2"" G5 G. (CAD)	6
430	CIP492628J	RONDANA 3/4""PRESION G. (CAD)	6
440	CIP492558J	TUERCA 3/4""NC HEX. G5 G. (CAD)	6
450	CIP530298J	TOR.C/H 5/8""NC X 1.3/4"" G5 G. (CAD)	1
460	CIP503982J	TOR.C/H 5/8""NC X 2"" CC G5 G. (CAD)	1
470	CIP492586J	TUERCA 5/8""NC INS. NYLON G8 G. (CAD)	2
480	CIP492598J	RONDANA 3/8""PLANA G. 25-10.4-2.2MM (CAD)	4
490	CIP492624J	RONDANA 3/8""PRESION G. (CAD)	4
500	CIP492313J	TOR.C/H 3/8""NC X 1.1/2"" G5 G. (CAD)	4
510	CIP492421J	TOR.C/H 3/4""NC X 3.1/2"" G5 G. (CAD)	4
520	CIP505069J	TUERCA 3/4""NC INS. NYLON G8 G. (CAD)	4
580	CIP511807J	ABRAZADERA NYLON DIA.5/8"" (CAD)	2
590	CIP492595J	RONDANA 1/4""PLANA G. 14-6.5-1.5MM (CAD)	1
600	CIP503115J	TOR.C/H 3/16""NC X 3/4"" G2 G. (CAD)	1
610	CIP491704J	GRASERA 1/4""NF 90GR. (CAD)	2
620	CIP491008	CUBRE GRASERA A. D 1/8"	2
630	CIP800773	GROMMET ØINT26mm ESP. 6.5mm ØALOI. 35mm	1
640	CIP800798	SOPORTE DELANTERO IZQUIERDO	1
650	CIP800799	SOPORTE DELANTERO DERECHO	1
660	CIP492598J	RONDANA 3/8""PLANA G. 25-10.4-2.2MM (CAD)	8
670	CIP492173	CHUMACERA D/B FYT 5/8" (CAD)	2
680	CIP492583J	TUERCA 3/8""NC INS. NYLON G8 G. (CAD)	4
690	CIP492624J	RONDANA 3/8""PRESION G. (CAD)	4
700	CIP492313J	TOR.C/H 3/8""NC X 1.1/2"" G5 G. (CAD)	4
710	CIP506109J	RONDANA 5/8""PLANA G.30-16.8-3MM (CAD)	2
720	CIP492586J	TUERCA 5/8""NC INS. NYLON G8 G. (CAD)	2
730	CIP492313J	TOR.C/H 3/8""NC X 1.1/2"" G5 G. (CAD)	4
740	CIP492583J	TUERCA 3/8""NC INS. NYLON G8 G. (CAD)	4
750	CIP491704J	GRASERA 1/4""NF 90GR. (CAD)	2
760	CIP491008	CUBRE GRASERA A. D 1/8"	2
770	CIP800803	HOROMETRO/TACOMETRO INDUCTIVO SENDEC	1
780	CIP503119J	TUERCA 3/16""NC INS. NYLON G8 G. (CAD)	1
790	CIP800417	MANG. 3ØR7 3/16" PARA COMBUSTIBLE	0.7
800	CIP491028	SUJETACABLE 2.5 X 95 MM NEGRO	3
810	CIP800828	PROTECCION DE FILTRO PR'S	1
820	CIP800829	FONDO PROTECCION DE FILTRO PR'S	1
840	CIP492379J	TOR.C/H 3/8""NC X 2"" G5 G. (CAD)	4
850	CIP491028	SUJETACABLE 2.5 X 95 MM NEGRO	6
860	CIP511795	PLACA NO. SERIE CIPSA	1
870	CIP503119J	TUERCA 3/16""NC INS. NYLON G8 G. (CAD)	4
880	CIP512367J	TOR.C/H 3/16""NC X 1/2"" G2 G. (CAD)	4

SISTEMA ROCIADOR

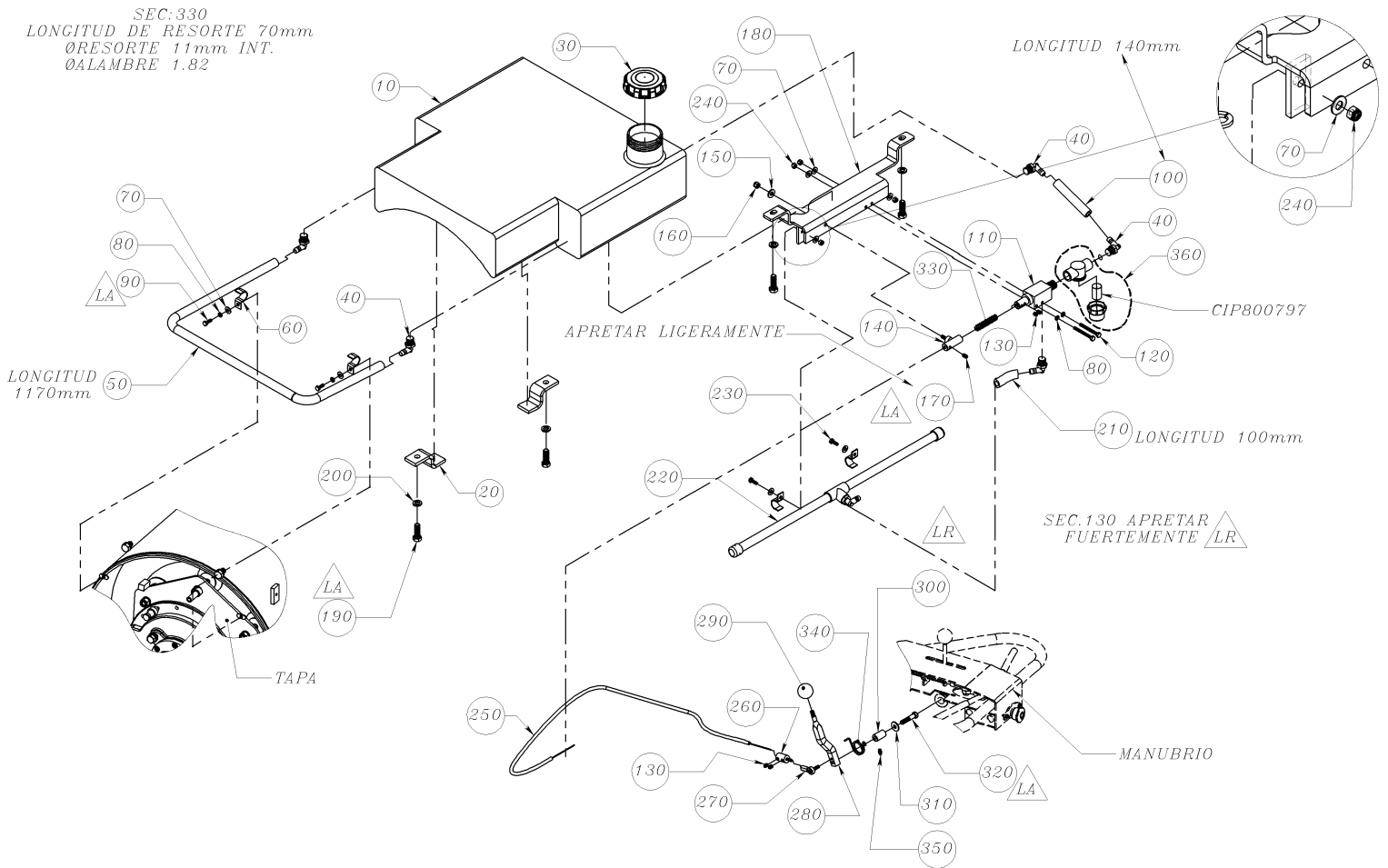

△LR APLICAR LOCTITE ROJO

△LA APLICAR LOCTITE AZUL

SISTEMA ROCIADOR

SECUENCIA	No PARTE CIPSA	DESCRIPCIÓN	CANTIDAD
010	CIP519545	TANQUE DE AGUA PR'S	1
020	CIP800390	SOPORTE DELANTERO TANQUE DE AGUA	2
030	CIP202470	TAPON POWER GRIP 350	1
040	CIP506071	CODO 90G ESPIGA-1/2"NPT	5
050	CIP800387	MANGUERA TANQUE-TANQUE	1
060	CIP505389	ABRAZADERA DE UÑA CR-19 (3/4")	4
070	CIP492596	RONDANA 1/4" PLANA G.	8
080	CIP492622	RONDANA 1/4" PRESION G.	4
090	CIP492356	TOR.C/H 1/4"NC X 3/4"G5	2
100	CIP800380	MANGUERA TANQUE-VALVULA	1
110	CIP520268	VALVULA DE AGUA	1
120	CIP512414	TOR.C/H 1/4"NC X 2.1/2G2CC"	2
130	CIP492467	OPR.A. 5/16"NC X 3/8"MOL.	4
140	CIP800394	ENS.PIVOTE CHICOTE PR'S	1
150	CIP492597	RONDANA 5/16" PLANA W G.*	1
160	CIP492582	TUERCA 5/16"NC INS.N. G.	1
170	CIP492468	OPR.A. 5/16"NC X 1/2"MOL.W35	1
180	CIP800379	SOPORTE TANQUE-VALVULA	1
190	CIP492394	TOR.C/H 1/2" NC X 1.1/2" G5	4
200	CIP492626	RONDANA 1/2" PRESION G,	4
210	CIP800381	MANGUERA VALVULA-ROCIADOR	1
220	CIP520275	ROCIADOR PR'S	1
230	CIP492357	TOR.C/H 1/4"NC X 1"G5"	2
240	CIP492581	TUERCA 1/4"NC INS.N. G.	4
250	CIP800382	CHICOTE PARA VALVULA DE AGUA	1
260	CIP520183	BUJE ROTULA CHICOTE	1
270	CIP516487	ROTULA HEMBRA C/TORNILLO 1/4" NF	1
280	CIP800373	PALANCA PARA VALVULA DE AGUA	1
290	CIP491019C	PERILLA PLAS.NEGRA 3/8"NC	1
300	CIP800371	BUJE PARA PALANCA	1
310	CIP492598	RONDANA 3/8" ES P. *	1
320	CIP492378	TOR.C/H 3/8"NC X 1.3/4"G5	1
330	CIP800398	RESORTE VALVULA CHICOTE	1
340	CIP800399	RESORTE TORSION PALANCA	1
350	CIP491705	GRASERA 1/4"NF RECTA	1
360	CIP800796	FILTRO DE AGUA EN T	1

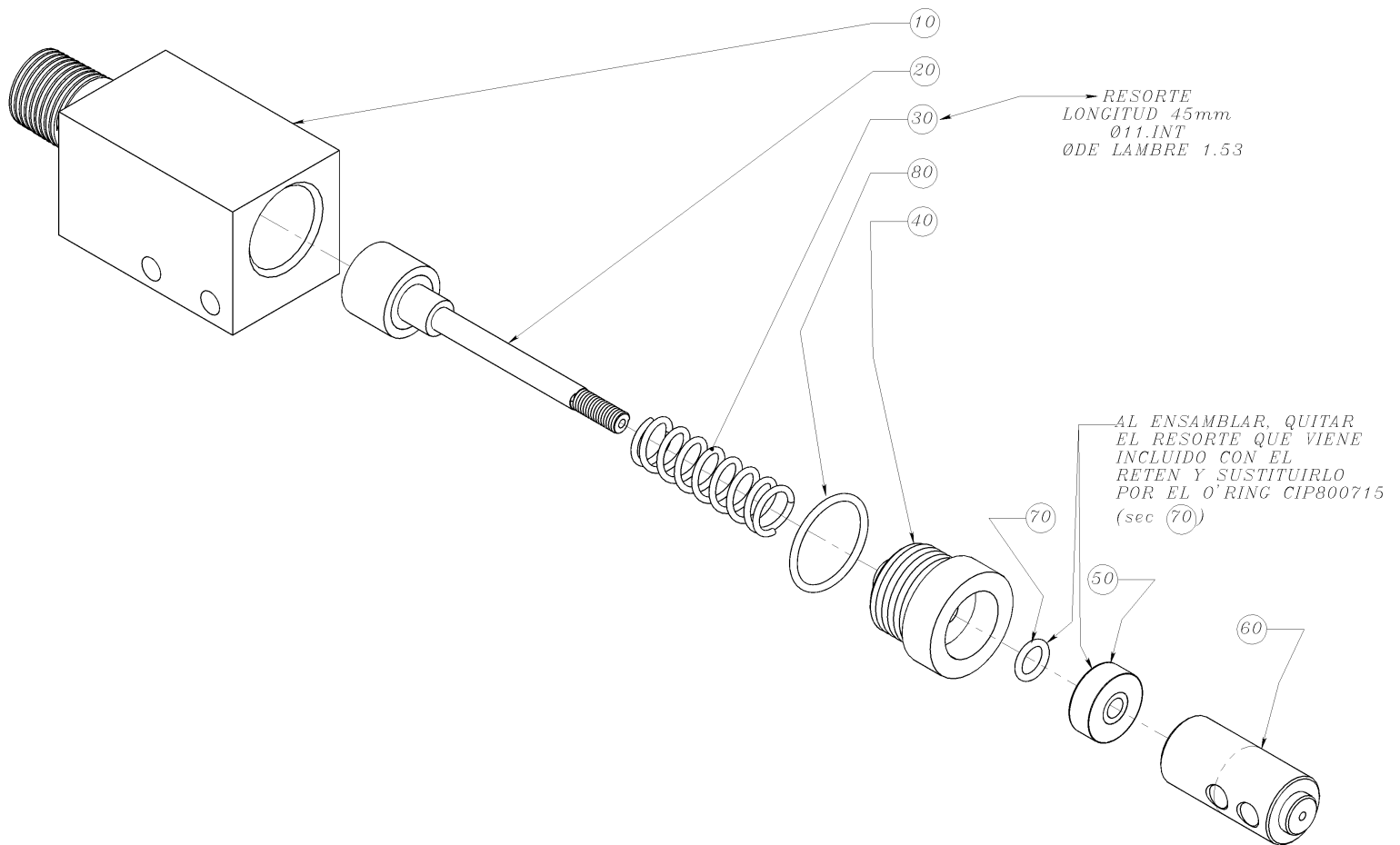
ENSAMBLE VÁLVULA DE AGUA

ENSAMBLE VÁLVULA DE AGUA

SECUENCIA	No DE PARTE CIPSA	DESCRIPCIÓN	CANTIDAD
10	CIP 520264	BLOQUE VALVULA DE ALUMINIO	1
20	CIP 800392V	VULCANIZADO SELLO VALVULA DE AGUA	1
30	CIP 520266	RESORTE VALVULA DE AGUA	1
40	CIP 520265	TUERCA BLOQUE VALVULA DE ALUMINIO	1
50	CIP 800714	RETEN 6 x 19 x 7	1
60	CIP 520263	PERNO OPRESOR DEL CHICOTE	1
70	CIP 800715	O´RING 2 -011 PARKER	1
80	CIP 800395	O´RING 2-021 PARKER	1

ENSAMBLE MANUBRIO

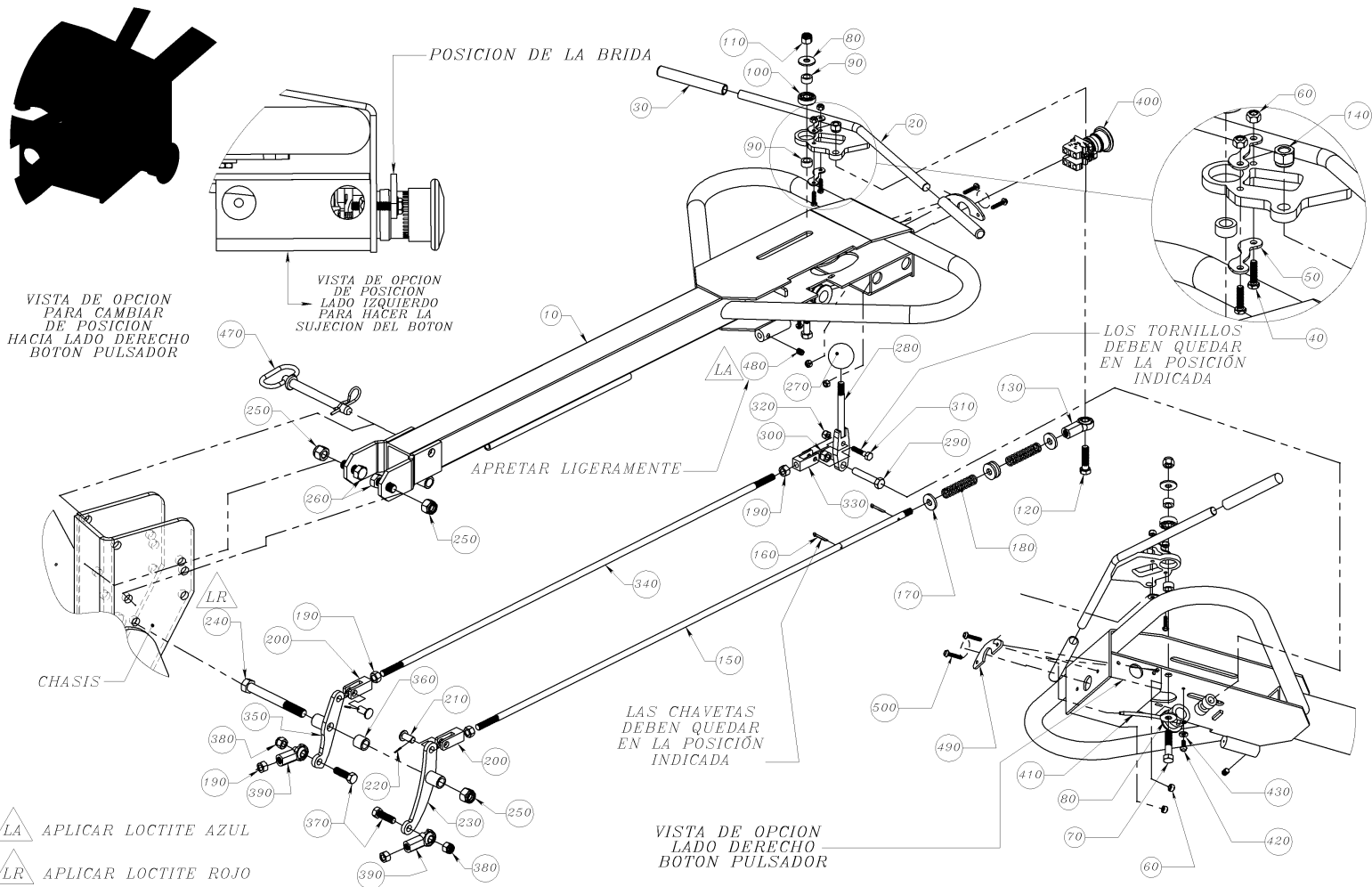

ENSAMBLE MANUBRIO

SECUENCIA	Nº PARTE CIPSA	DESCRIPCIÓN	CANTIDAD
010	CIP800396	MANUBRIO PR'S	1
020	CIP520252	PALANCA CONTROL DE AVANCE	1
030	CIP504564	PUÑO VINYL N. 0.463"X4.5"	2
040	CIP503115	TOR.C/H 3/16" NC X 3/4" G2	2
050	CIP520241	SEGURO BALERO PALANCA	2
060	CIP503119	TUERCA 3/16" NC INS .N. G.	4
070	CIP492378	TOR.C/H 3/8"NC X 1.3/4"G5	1
080	CIP492598	RONDANA 3/8" ESP. *	2
090	CIP520240	BUJE SEPARADOR ALUMINIO PR'S	2
100	CIP503738	RODAMIENTO 6000 2RS	1
110	CIP492583	TUERCA 3/8"NC INS .N. G.	1
120	CIP492313	TOR.C/H 3/8"NC X 1.1/2"G5	1
130	CIP959080	ROTULA HEMBRA DER. 3/8" NF	1
140	CIP492583	TUERCA 3/8"NC INS .N. G.	1
150	CIP520253	VARILLA DE AVANCE	1
160	CIP491686	CHAVETA 1/8" X 3/4"	2
170	CIP504679	RONDANA 3/8" ESP. *	4
180	EM503744	RESORTE 60 MM X 11 MM DI.	2
190	CIP490172	TUERCA 3/8"NF HEX. G. G2	5
200	CIP511875	HORQUILLA LARGA CONTROL GALVANIZADO	2
210	CIP511898C	PERNO HORQUILLA	2
220	CIP509157	CHAVETA 1/16" X 1/2"	2
230	CIP520243	SOLDADURA SOLERA DE AVANCE	1
240	CIP503111	TOR.C/H 1/2" NC X 4 1/2" G5	1
250	CIP492584	TUERCA 1/2"NC INS .N. G.	3
260	CIP492393	TOR.C/H 1/2"NC X 1.1/4"G5	2
270	CIP491019C	PERILLA PLAS.NEGRA 3/8"NC	1
280	CIP505279	PALANCA VIBRACION	1
290	CIP492379	TOR.C/H 3/8"NC X 2"G5	1
300	CIP492583	TUERCA 3/8"NC INS .N. G.	1
310	CIP492358	TOR.C/H 1/4"NC X 1.1/4"G5	1
320	CIP492581	TUERCA 1/4"NC INS .N. G.	1
330	CIP511874	HORQUILLA CORTA CONTROL GALVANIZADO	1
340	CIP511912	VARILLA VIBRACION	1
350	CIP520242	SOLDADURA SOLERA DE VIBRACION	1
360	CIP511870C	BUJE SEPARADOR INTERMEDIO GALVANIZADO	1
370	CIP492376	TOR.C/H 3/8"NC X 1.1/4"G5	2
380	CIP492583	TUERCA 3/8"NC INS .N. G.	2
390	CIP959080	ROTULA HEMBRA DER. 3/8" NF	2
400	CIP519795	BOTON PULSADOR ROJO T/H DE CONTACTO	1
410	CIP504729	ARNES CORTO	1
420	CIP512367	TOR.C/H 3/16"NC X 1/2" G2 G. T42	1
430	CIP492621	RONDANA 3/16" PRESION G.	1
470	CIP744	PASADOR 1/2" X 4"	1
480	CIP492467	OPR.A. 5/16"NC X 3/8"MOL.	1
490	CIP521090	BRIDA SOP. BOTON PULSADOR	1
500	CIP503118	TOR C/H 3/16" NCX 1" G2	2

ENSAMBLE TRANSMISIÓN

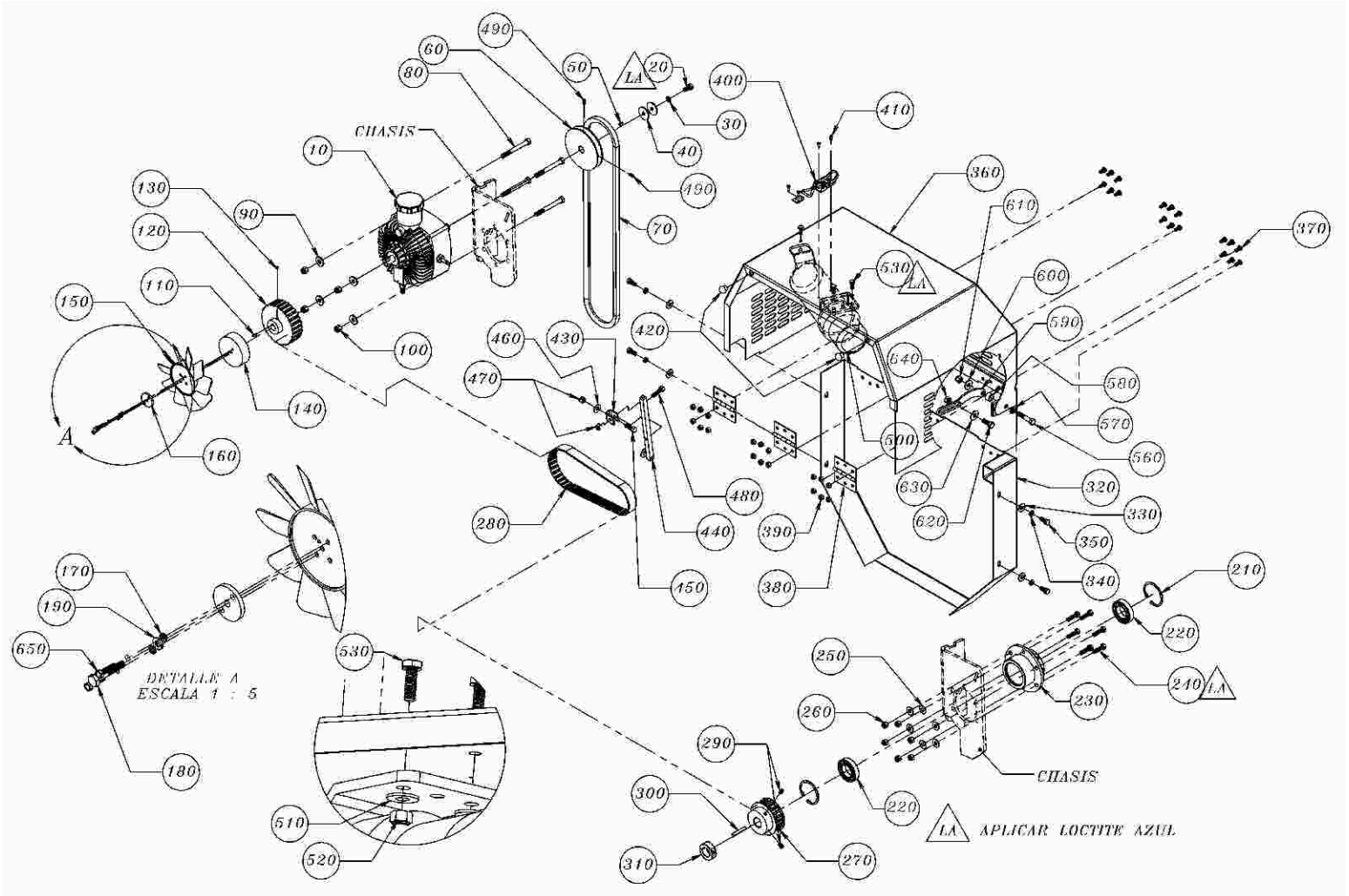

ENSAMBLE
TRANSMISIÓN

SECUENCIA	No DE PARTE CIPSA	DESCRIPCION	CANTIDAD
10	CIP510971	TRANSMISION HIDROSTATICA DLS	1
20	CIP492363J	TOR.C/H 5/16""NC X 3/4"" G5 G. (CAD)	1
30	CIP492623J	RONDANA 5/16""PRESION G. (CAD)	1
40	CIP100536J	RONDANA M8 PLANA G. 34.5-8.5-2.5MM (CAD)	2
50	CIP491759J	CUÑA 1/8"" X 1/2"" WOODRUFF (CAD)	1
60	CIP490300	POLEA S-A 1R 114.3 MM FLECHA 17MM (CAD)	1
70	CIP491116	BANDA V SECCION A-53	1
80	CIP490166J	TOR.C/H 3/8""NC X 3.1/2"" G5 G. (CAD)	4
90	CIP504679J	RONDANA 3/8""PLANA G. 25.3-10-3.3MM (CAD)	4
100	CIP492583J	TUERCA 3/8""NC INS. NYLON G8 G. (CAD)	4
110	CIP491759J	CUÑA 1/8"" X 1/2"" WOODRUFF (CAD)	1
120	CIP491033	RUEDA DENT.NUM. 28 H-100	1
130	CIP503110J	OPR.A. 1/4""NC X 1/4"" MOL (CAD)	1
140	CIP502651	BASE DE VENTILADOR	1
150	CIP493150	VENTILADOR 7CCGEMT10N1	1
160	CIP502650	SOPORTE VENTILADOR	1
170	CIP492621J	RONDANA 3/16""PRESION G. (CAD)	2
180	EM492359J	TOR.C/H 1/4""NC X 1.1/2"" G5 G. (CAD)	1
190	CIP492622J	RONDANA 1/4""PRESION G. (CAD)	1
210	CIP490984J	ANILLO RETENCION 5000-244 (CAD)	2
220	CIP492179	RODAMIENTO 6007-2RS C3 BOLAS 1H (CAD)	2
230	EM502629	CHUMACERA APOYO TRANSMISI	1
240	CIP492365J	TOR.C/H 5/16""NC X 1.1/4"" G5 G. (CAD)	6
250	CIP492597J	RONDANA 3/8""PLANA G.22.3-9.6-1.9MM (CAD)	6
260	CIP492582J	TUERCA 5/16""NC INS. NYLON G8 G. (CAD)	6
270	EM491032	RUEDA DENT.NUM. 21 H-100	1
280	CIP491132	BANDA DENTADA 54 DIENTES	1
290	CIP492468J	OPR.A. 5/16""NC X 1/2"" MOL. G. (CAD)	2
300	CIP500194	CUÑA 1/4" X 45 MM (CAD)	1
310	CIP802442	MORDAZA PARA EJE Ø 25 mm	1
320	CIP519637	CUBIERTA INFERIOR	1
330	CIP492597J	RONDANA 3/8""PLANA G.22.3-9.6-1.9MM (CAD)	4
340	CIP492623J	RONDANA 5/16""PRESION G. (CAD)	4
350	CIP492363J	TOR.C/H 5/16""NC X 3/4"" G5 G. (CAD)	4
360	CIP800487	CUBIERTA SUPERIOR	1
370	CIP492355J	TOR.C/H 1/4""NC X 1/2"" G5 G. (CAD)	18
380	CIP503740J	BISAGRA PHILLIPS 3"" X 3"" (CAD)	3
390	CIP492581J	TUERCA 1/4""NC INS. NYLON G8 G. (CAD)	18
400	CIP800806	GANCHO DE CIERRE AJUSTABLE	1
410	CIP514540J	REMACHE POP AM-54 ACERO (CAD)	4
420	TK6597572	BUMPER	2
430	CIP511891	SOPORTE PAL. BLOQUEO	1
440	CIP511890	PALANCA DE BLOQUEO	1
450	CIP492364J	TOR.C/H 5/16""NC X 1"" G5 G. (CAD)	1
460	CIP492597J	RONDANA 3/8""PLANA G.22.3-9.6-1.9MM (CAD)	1
470	CIP492582J	TUERCA 5/16""NC INS. NYLON G8 G. (CAD)	2
480	CIP492365J	TOR.C/H 5/16""NC X 1.1/4"" G5 G. (CAD)	1
490	CIP492466J	OPR.A. 1/4""NC X 1/2"" MOL. G. (CAD)	2
500	TK6737260	CONTAINER MANUAL	1
510	CIP492596J	RONDANA 5/16""PLANA G. 18.6-8-1.6MM (CAD)	3
520	CIP492581J	TUERCA 1/4""NC INS. NYLON G8 G. (CAD)	3
530	CIP492356J	TOR.C/H 1/4""NC X 3/4"" G5 G. (CAD)	3
550	CIP508272	ACEITE HIDR. NO.2,NUTO 46	0.3
560	CIP492379J	TOR.C/H 3/8""NC X 2"" G5 G. (CAD)	1
570	CIP492624J	RONDANA 3/8""PRESION G. (CAD)	1
580	CIP513979C	BUJE MANUBRIO PR-S	1
590	CIP800810	TIRANTE CASETA PR'S	1
600	CIP492598J	RONDANA 3/8""PLANA G. 25-10.4-2.2MM (CAD)	1
610	CIP492583J	TUERCA 3/8""NC INS. NYLON G8 G. (CAD)	1
620	CIP492375J	TOR.C/H 3/8""NC X 1"" G5 G. (CAD)	1
630	CIP492598J	RONDANA 3/8""PLANA G. 25-10.4-2.2MM (CAD)	1
640	CIP492554J	TUERCA 3/8""NC HEX. G5 G. (CAD)	1
650	CIP503115J	TOR.C/H 3/16""NC X 3/4"" G2 G. (CAD)	2

SISTEMA CLUTCH MECÁNICO

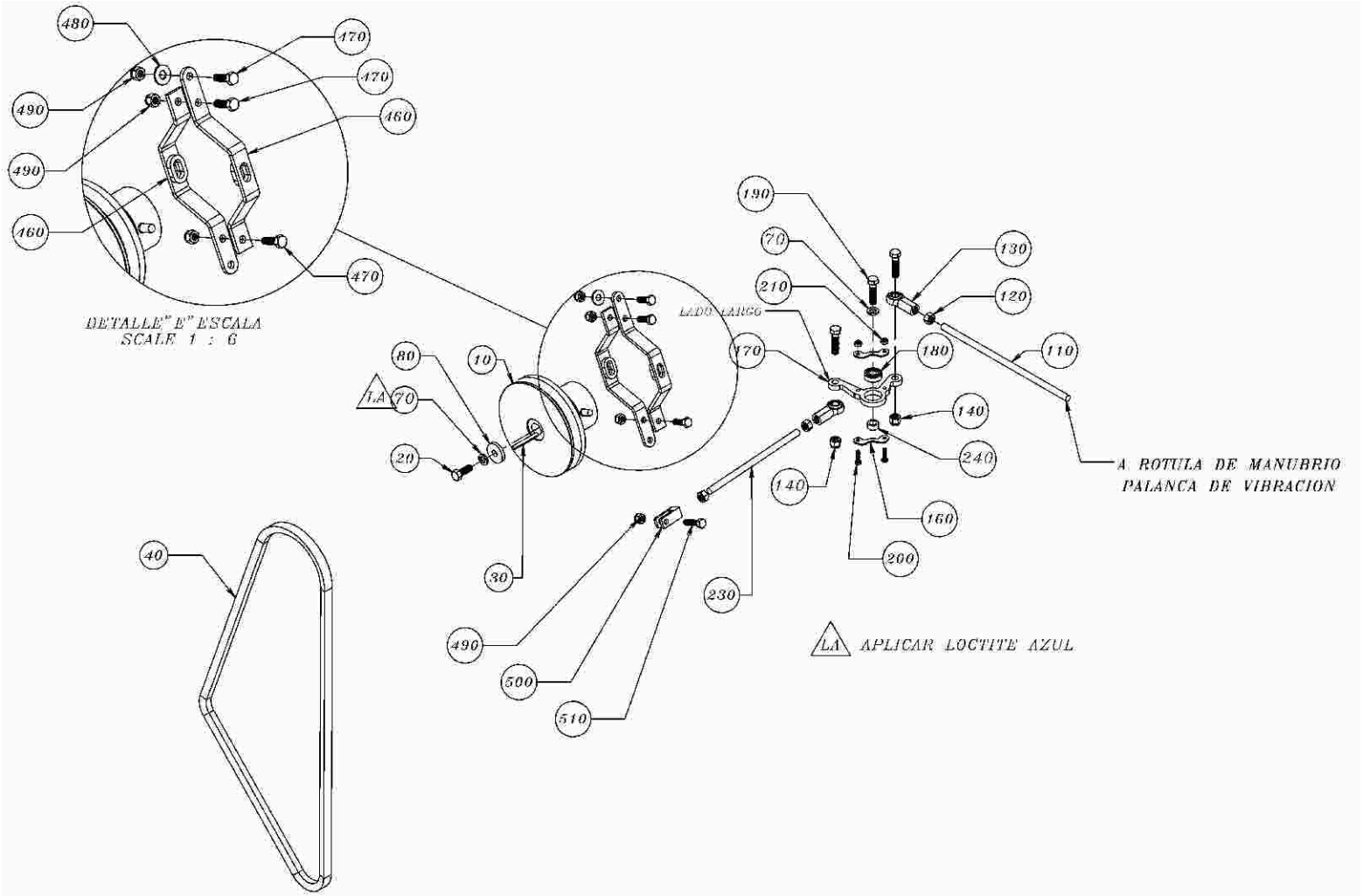

SISTEMA CLUTCH MECÁNICO

SECUENCIA	No DE PARTE CIPSA	DESCRIPCION	CANTIDAD
10	CIP803895	CLUTCH NORAM MC6L0002	1
20	CIP492375J	TOR.C/H 3/8" NC X 1" G5 G. (CAD)	1
30	CIP500169	CUÑA 3/16" X 50 MM (CAD)	1
40	CIP504233	BANDA V SECCION B-56	1
70	CIP492624J	RONDANA 3/8" PRESION G. (CAD)	2
80	CIP520957J	RONDANA 3/8" PLANA G.31.8-10.3-4.8MM(CAD)	1
110	CIP800283	ESPARRAGO UNO 3/8" NF	1
120	CIP490172J	TUERCA 3/8" NF HEX. G5 G. (CAD)	3
130	CIP959080	ROTULA HEMBRA DER. 3/8" NF	2
140	CIP492583J	TUERCA 3/8" NC INS. NYLON G8 G. (CAD)	2
160	CIP520241	SEGURO BALERO PALANCA	2
170	CIP519567	ARTICULACION CON BALERO	1
180	CIP503738	RODAMIENTO 6000-2RS BOLAS 1H (CAD)	1
190	CIP492313J	TOR.C/H 3/8" NC X 1.1/2" G5 G. (CAD)	3
200	CIP503115J	TOR.C/H 3/16" NC X 3/4" G2 G. (CAD)	2
210	CIP503119J	TUERCA 3/16" NC INS. NYLON G8 G. (CAD)	2
230	CIP800284	ESPARRAGO DOS 3/8" NF	1
240	CIP520240	BUJE SEPARADOR ALUMINIO PR'S	1
460	CIP502643	HORQUILLA DE EMBRAGUE	2
470	CIP492364J	TOR.C/H 5/16" NC X 1" G5 G. (CAD)	4
480	CIP492597J	RONDANA 3/8" PLANA G.22.3-9.6-1.9MM (CAD)	1
490	CIP492582J	TUERCA 5/16" NC INS. NYLON G8 G. (CAD)	4
500	CIP512067	HORQUILLA CLUTCH	1
510	CIP492365J	TOR.C/H 5/16" NC X 1.1/4" G5 G. (CAD)	1

ENSAMBLE CLUTCH

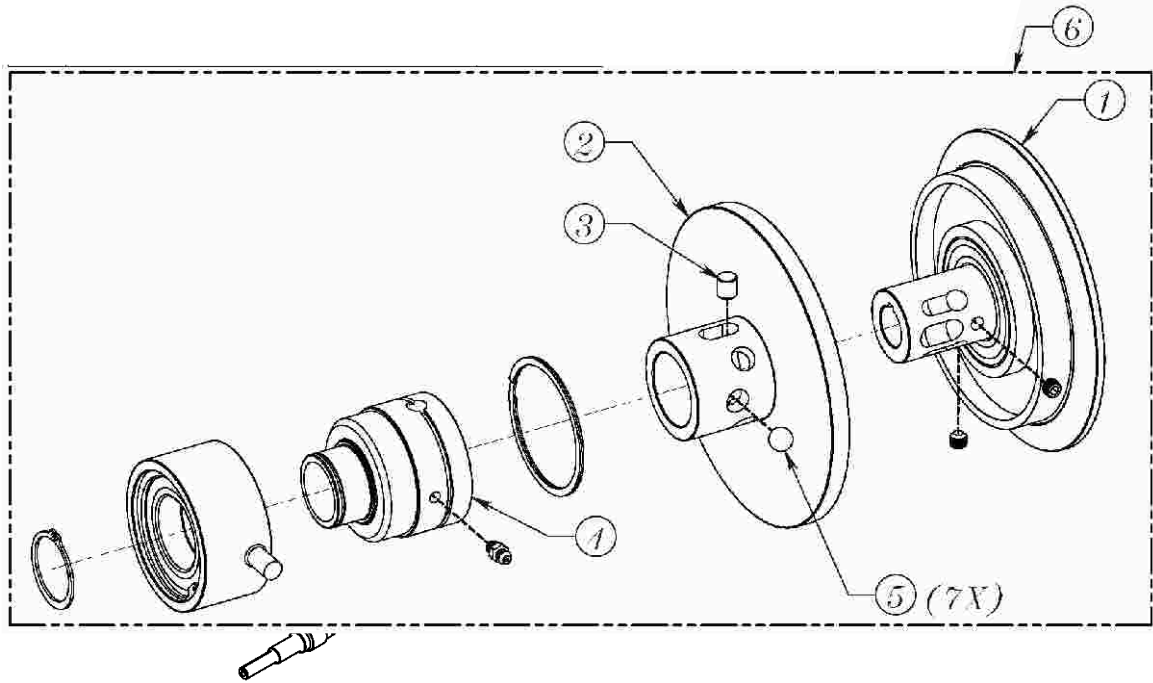

ENSAMBLE CLUTCH

SEC.	N/P CIPSA	DESCRIPCION	CANTIDAD
1	CIP803896	Ensamble polea	1
2	CIP803900	Disco deslizante	1
3	CIP803898	Perno para clutch	1
4	CIP803901	Camisa de embrague	1
5	CIP803897	Balín Ø7/16"	7
6	CIP803895	CLUTCH	N/A

ENSAMBLE MOTORES

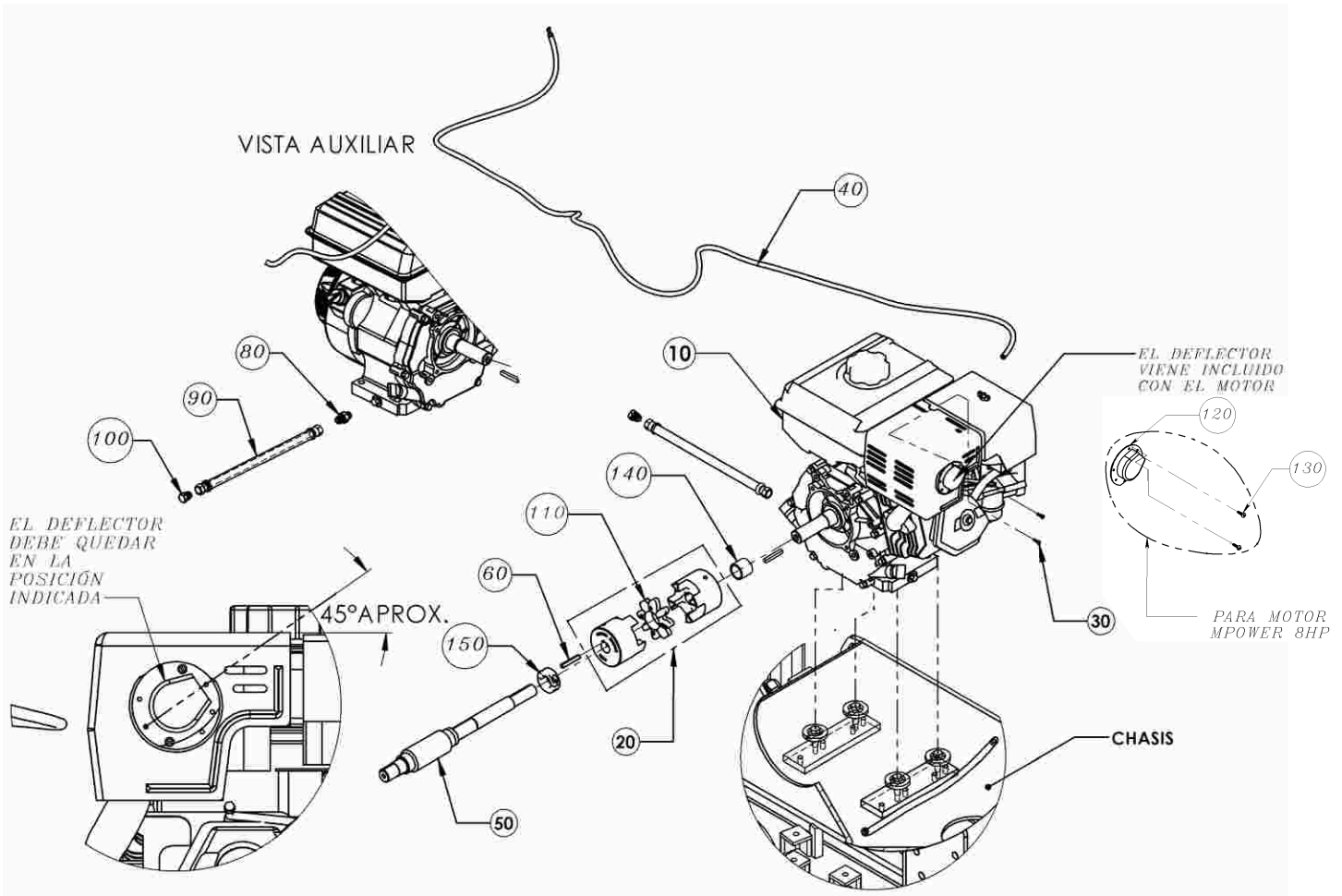

ENSAMBLE MOTORES

SECUENCIA	No DE PARTE CIPSA	DESCRIPCIÓN	CANTIDAD	
10	CIP 514888	MOTOR HONDA 8HP USO EN U.S.A	1	
	CIP3364	MOTOR HONDA 13HP BASICO	1	
	CIP 514872	MOTOR MPOWER 13HP BASICO	1	
	CIP 513969	MOTOR MPOWER 9HP BASICO	1	
	CIP521113	MOTOR ROBIN 9HP	1	
20	CIP 800771	COPLER MOTRIZ PR-8 H8 (Øext. 80 mm)	1	PARA: H8, H13, MP9, R9
	CIP 800772	COPLER MOTRIZ PR-8 H13 (Øext. 80 mm)	1	PARA MPOWER 13HP
30	CIP 270	PIJA C/G RAN.5/32" X 1/2"	2	
40	CIP 512325	ARNES LARGO HONDA 8BASICO	1	
50	CIP 803904	FLECHA DE TRANS MISION	1	PARA: H8, MP9, R9
	CIP 803989	FLECHA DE TRANS MISION H13	1	PARA: H13, MP13
60	CIP 500194	CUÑA 1/4" X 45 MM	2	
70	CIP 490482	ACEITE SAE-30	1.05	
80	CIP800780	ADAPTADOR 6M12F870MX	1	
	CIP800781	ADAPTADOR 6M14F870MX	1	PARA:R9
90	CIP800776	MANGUERA DE DRENE PR'S	1	
100	CIP513619	ADAPTADOR 6 PNTX-S	1	
110	CIP800782	INSERTO DE HULE (ARAÑA ROJA Ø EXT. 80 mm)	1	
	CIP800784	INSERTO DE HULE (ARAÑA ROJA O /EXT. 65 mm)	1	
120	18331ZE2810	DEFLECTOR ESCAPE HONDA	1	
130	CIP491757	REMACHE POP AM-46	3	
140	CIP521028	BUJE TOPE COPLER MOTOR FLECHA 1"	1	PARA: H8, MP9, R9
	CIP521029	BUJE TOPE COPLER MOTOR MPOWER 13 HP	1	PARA: H13, MP13
150	CIP802442	MORDAZA PARA EJE DIA. 25 mm	1	

ENSAMBLE MOTOR PR8AK8

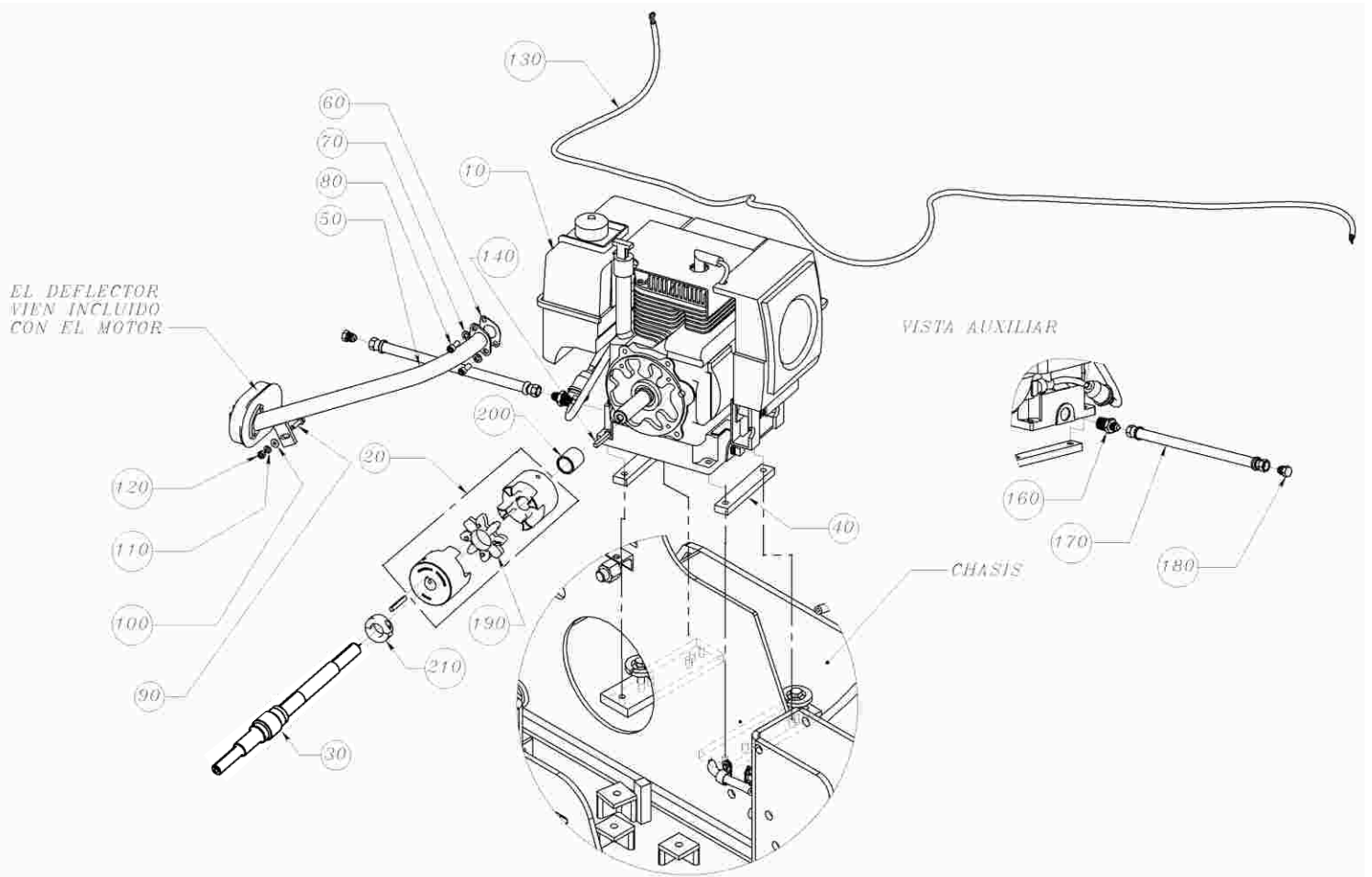

ENSAMBLE MOTOR PR8AK8

SECUENCIA	No DE PARTE CIPSA	DESCRIPCIÓN	CANTIDAD
10	CIP493157	MOTOR KOHLER 8HP BASICO	1
20	CIP800771	COPLER MOTRIZ PR-8 H8 (Ø ext. 80 mm)	1
30	CIP803904	FLECHA DE TRANSMISION	1
40	CIP514260	SOPORTE MOTOR M-8	2
50	CIP504035	ESCAPE	1
60	CIP491799	JUNTA ESCAPE SILENCIADOR	1
70	CIP492623	RONDANA 5/16" PRESION G.	2
80	CIP492259	TOR.C/A 5/16"NC X 3/4"	2
90	CIP492357	TOR.C/H 1/4"NC X 1"G5"	1
100	CIP492596	RONDANA 1/4" PLANA G.	1
110	CIP492622	RONDANA 1/4" PRESION G.	1
120	CIP492561	TUERCA 1/4"NC HEX. G. G5	1
130	CIP504726	ARNES LARGO MAGNUM 8 HP	1
140	CIP500194	CUÑA 1/4" X 45 MM	2
150	CIP490482	ACEITE SAE-30	1.05
160	CIP491382	ADAPTADOR 6-8 FTX-S	1
170	CIP800776	MANGUERA DE DRENE PR'S	1
180	CIP513619	ADAPTADOR 6 PNTX-S	1
190	CIP800782	INSERTO DE HULE (ARAÑA ROJA ØEXT. 80 mm)	1
	CIP800784	INSERTO DE HULE (ARAÑA ROJA ØEXT. 65 mm)	1
200	CIP521052	BUJE SEPARADOR COPLER KOHLER 8HP	1
210	CIP802442	MORDAZA PARA EJE DIA. 25 mm	1

ENSAMBLE MOTOR PR8AH11E

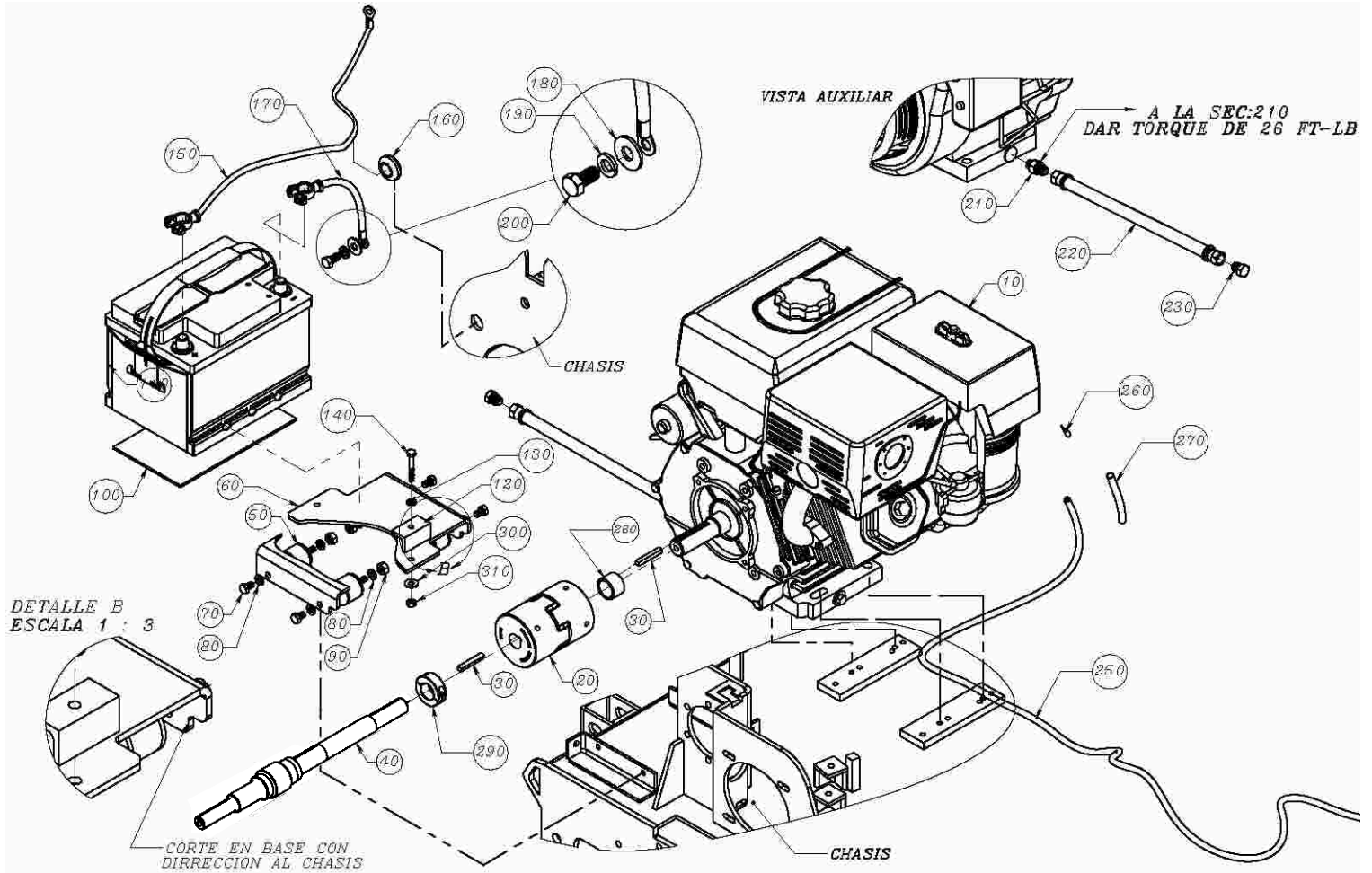

ENSAMBLE MOTOR PR8AH11E

SECUENCIA	No. PARTE CIPSA	DESCRIPCIÓN	CANTIDAD
10	CIP505331	MOTOR HONDA 11HP BASICO CON MARCHA	1
20	CIP800771	COPELE MOTRIZ PR-8 H8	1
30	CIP500194	CUÑA 1/4" X 45 MM (CAD)	2
40	CIP803904	FLECHA DE TRANSMISION	1
50	EM505201	AMORTIGUADOR HULE 35X30	4
60	CIP803284	NUEVO SOPORTE BATERIA PR8A	1
70	CIP505401J	TOR.C/H 5/16""NC X 1/2"" G5 G. (CAD)	4
80	CIP492623J	RONDANA 5/16""PRESION G. (CAD)	8
90	CIP492553J	TUERCA 5/16""NC HEX. G5 G. (CAD)	4
100	CIP508480	TACON PARA ACUMULADOR	1
110	CIP514391	ACUMULADOR L-42R-500	1
120	CIP514387	GRAPA SOPORTE BATERIA	2
130	CIP492622J	RONDANA 1/4""PRESION G. (CAD)	2
140	CIP512185J	TOR.C/H 1/4""NC X 1.3/4"" G5 G. (CAD)	2
150	CIP515124	CABLE BATERIA POSITIVO PR-S REV (-)	1
160	CIP506085	GROMMET DI17.7 DE36.4X15	1
170	CIP515123	CABLE BATERIA NEGATIVO L=409mm REV (A)	1
180	CIP492598J	RONDANA 3/8"PLANA G. 25-10.4-2.2MM (CAD)	1
190	CIP492624J	RONDANA 3/8""PRESION G. (CAD)	1
200	CIP492373J	TOR.C/H 3/8""NC X 3/4"" G5 G. (CAD)	1
210	CIP800780	ADAPTADOR 6M12F87OMX (CAD)	1
220	CIP800776	MANGUERA DE DRENE PR'S	1
230	CIP513619	ADAPTADOR 6 PNTX-S (CAD)	1
240	CIP490482	ACEITE SAE-30	1.05
250	CIP505307	ARNES BOTON PARO	1
260	CIP505303	TERM. FASTON MACHO 1/4"AZUL (CAD)	1
270	CIP505314	FUNDA TERMINALES MOTOR	1
280	CIP521054	BUJE SEPARADOR COPELE PR8A HONDA11HP	1
290	CIP802442	MORDAZA PARA EJE Ø 25 mm	1
300	CIP492596J	RONDANA 5/16"PLANA G. 18.6-8-1.6MM (CAD)	2
310	CIP492561J	TUERCA 1/4""NC HEX. G5 G. (CAD)	2

SISTEMA CONT. Y PROT. DE TRANSMISION

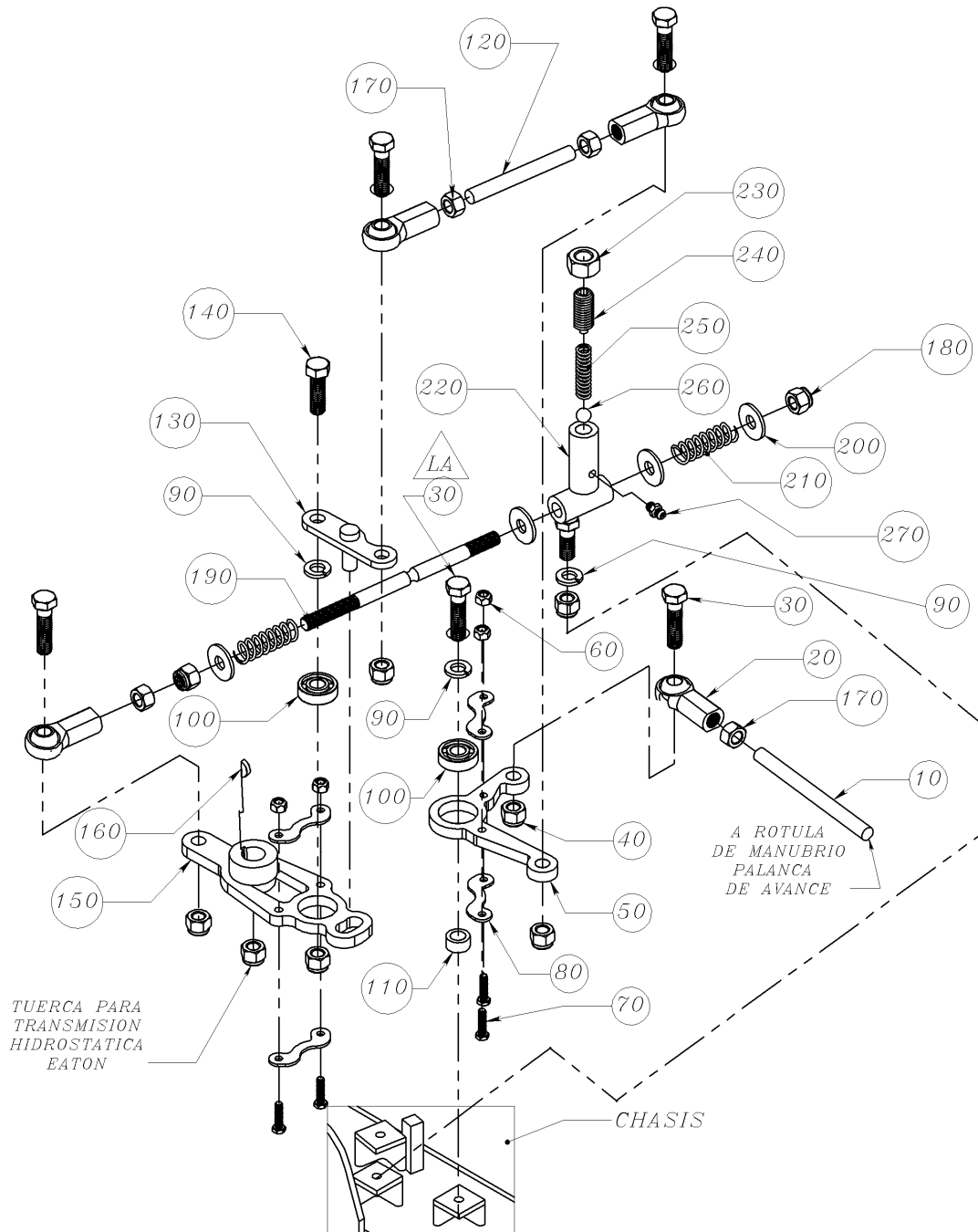

LA APICAR LOCTITE AZUL

SISTEMA CONT. Y PROT. DE TRANSMISION

SECUENCIA	No DE PARTE CIPSA	DESCRIPCIÓN	CANTIDAD
10	CIP800285	ESPARRAGO 3/8" NF 115	1
20	CIP959080	ROTULA HEMBRA DER. 3/8" NF	4
30	CIP492313	TOR.C/H 3/8"NC X 1.1/2" G5 (CAD)	5
40	CIP492583	TUERCA 3/8"NC INS.N. G.	7
50	CIP519568	ARTICULACION 95° CON BALERO	1
60	CIP503119	TUERCA 3/16" NC INS.N. G.	4
70	CIP503115	TOR.C/H 3/16"NC X 3/4" G2 (CAD)	4
80	CIP520241	SEGURO BALERO PALANCA	4
90	CIP492624	RONDANA 3/8" PRESION G.	3
100	CIP503738	RODAMIENTO 6000 2RS	2
110	CIP520240	BUJE SEPARADOR ALUMINIO PR'S	1
120	CIP800287	ESPARRAGO 3/8" NF 85	1
130	CIP800018	SOLD. ESLABON PALANCA	1
140	CIP492376	TOR.C/H 3/8"NC X 1.1/4" G5 (CAD)	1
150	CIP800360	BRAZO CON BUJE	1
160	CIP491759	CUÑA 1/8" X 1/2" WOODRUFF	1
170	CIP490172	TUERCA 3/8"NF HEX. G. G2	4
180	CIP508435	TUERCA 3/8"NF INS.N. G.	2
190	CIP519578	BIRLO APOYO DE ESFERA	1
200	CIP504679	RONDANA 3/8"PLANA G.	4
210	CIP512075	RESORTE 45 MM X 11 MM DI.	2
220	CIP519591	MAQUINADO FUNDA PARA BIRLO Y ESFERA	1
230	CIP492556	TUERCA 1/2"NC HEX. G. G5	1
240	CIP519585	OPRESOR ALLEN MAQUINADO	1
250	CIP519553	RESORTE P/ACCIONAR ESFERA GALVANIZADO	1
260	CIP519799	BALIN DE ACERO DE 3/8"	1
270	CIP491705	GRASERA 1/4"NF RECTA	1

IMPORTANTE:

- Lea por completo el contenido de este manual.
- Es necesario que lo tenga a la mano en el momento de solicitar refacciones ya que deberá especificar:
 - Modelo de la máquina
 - Número de serie de la misma
 - Código de la pieza que necesita

Estamos para servirle:



Carretera Federal México-Puebla, Km 126.5
Momoxpan, Cholula, Pue. MEXICO CP 72760
Tel [+52 222] 225 99 00 Ext 9121 y 9122

CI-Equip-Export@cipsa.com.mx
VENTAS EXPORTACIÓN Y ASESORÍA TÉCNICA

CI-Rep-Export@cipsa.com.mx
CI-Postvta-Export@cipsa.com.mx
SOPORTE POST-VENTA Y REPUESTOS ORIGINALES

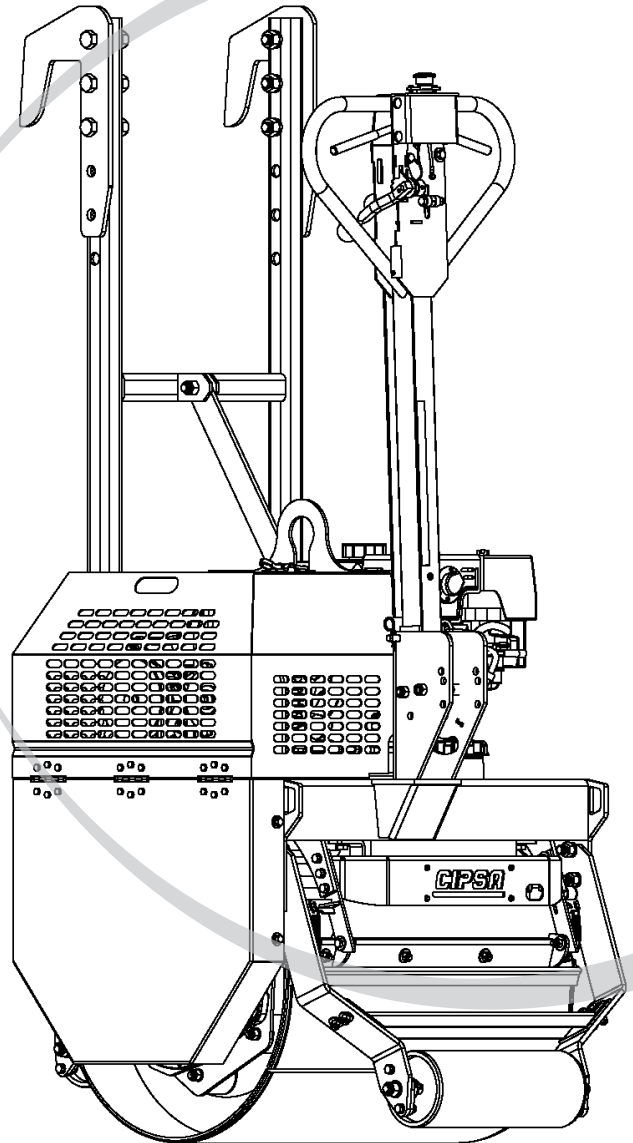

CIMENTAMOS SU ÉXITO

www.CIPSA.com.mx